



KYMCO

「台灣地區販售之光陽產品
一律在台灣設計、製造、品管。」

KYMCO's products sold in Taiwan are all designed,
manufactured, and quality controlled in Taiwan.



AK₅₅₀

The Thrills of Touring

使用說明書

NCC聲明

低功率電波輻射性電機管理辦法：

第十二條 經型式認證合格之低功率射頻電機，非經許可，公司、商號或使用者均不得擅自變更頻率、加大功率或變更原設計之特性及功能。

第十四條 低功率射頻電機之使用不得影響飛航安全及干擾合法通信；經發現有干擾現象時，應立即停用，並改善至無干擾時方得繼續使用。

前項合法通信，指依電信法規定作業之無線電通信。低功率射頻電機須忍受合法通信或工業、科學及醫療用電波輻射性電機設備之干擾。

親愛的使用者：

承蒙選購光陽 **AK 550** 系列謹致萬分謝忱。

本使用手冊是將光陽 **AK 550** 系列之正確操作方法與保養調整方法、要領等加以詳細說明以期耐久安全舒適的使用。

本車型符合機車環保法規排放管制標準，因此合乎低污染、低噪音、省能源的環保要求，雖然本車擁有良好的品質，但還是必需實施定期的保養，才能維持最佳的性能。

為了使您更安全、更舒適之行駛，敬請詳閱本手冊，謹此祝您行車愉快。

目錄

1	安全駕駛注意事項	4	擋風鏡.....	36	
2	車主訊息	7	後視鏡.....	38	
	識別號碼記錄欄.....	7	USB電源插座.....	38	
3	各部名稱	9	騎士靠背.....	39	
	機車左視圖.....	9	主腳架.....	40	
	機車右視圖.....	10	側支架.....	41	
	儀錶及控制機構.....	11	加油口飾蓋/加油口蓋.....	41	
4	機構控制功能	12	TPMS電子式胎壓偵測器.....	42	
	液晶儀錶功能.....	12	ABS (防鎖死煞車系統).....	46	
	液晶儀錶-調整區域.....	12	含氧量感知器.....	47	
	液晶儀錶-顯示區域.....	14	排氣管及觸媒轉化器.....	48	
	noodoe.....	15	廢氣控制系統.....	48	
	KEYLESS遙控器.....	21	5	正確行駛方法	49
	KEYLESS感應距離.....	23	起動引擎.....	49	
	KEYLESS主開關.....	23	正確行駛方法.....	51	
	右把手開關.....	26	煞車.....	53	
	左把手開關.....	28	6	騎乘前檢查	57
	後煞車握把.....	31	養成騎乘前檢查的習慣.....	57	
	前煞車握把.....	32	引擎機油與機油濾清器濾芯.....	57	
	駐車煞車臂.....	32	檢查、補給引擎機油.....	57	
	安全帽掛鉤.....	33	汽油檢查、補給.....	58	
	置物箱.....	34	轉向桿檢查.....	59	
			煞車檢查、調整.....	59	

前煞車油檢查.....	60
前煞車油補充.....	60
前後煞車來令片檢查.....	61
輪胎檢查.....	61
煞車燈檢查.....	62
後燈檢查.....	63
前燈檢查.....	63
方向燈檢查.....	64
前、後緩衝器檢查.....	65
側支架.....	66
7 簡易的保養及維修.....	67
定期檢查.....	67
電瓶檢查.....	69
空氣濾清器.....	72
CVT傳動系統濾棉.....	73
機油交換.....	74
火星塞檢查、調整.....	76
冷卻水檢查.....	77
8 規格.....	80
AK 550 - SAA1AA.....	80



本手冊之內容與實車有所出入者，則以實車型式為準。

1 安全駕駛注意事項

安全駕駛注意事項

- ◆ 請詳細熟讀使用手冊及注意事項內容。
- ◆ 駕駛者必須戴安全帽及手套，風鏡等裝備。
- ◆ 妨礙到駕駛安全上的服裝不要穿著。
- ◆ 袖口太寬大，會勾住煞車拉桿、非常危險。
- ◆ 不可有妨礙到煞車拉桿操作之情形。
- ◆ 日常及定期檢查是必須要做的事情。
- ◆ 目視檢查輪胎外表是否有異物或異常磨損之情形發生。
- ◆ 排氣管排出之廢氣含有一氧化碳有害身體。
- ◆ 引擎發動時應在通風良好的場所發動。
- ◆ 戴安全帽時安全帶要扣好。
- ◆ 駕駛時要使用雙手握住手把不可使用單手駕駛非常危險。
- ◆ 穿著平底鞋較安全。

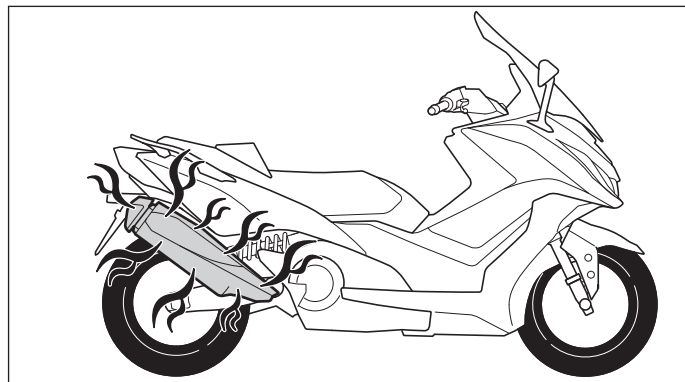
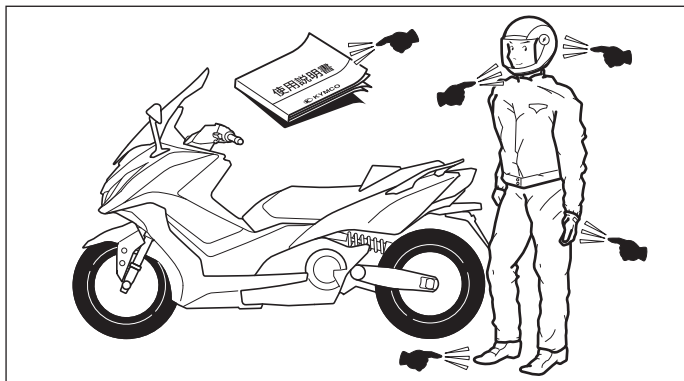

- ◆ 引擎運轉停止後引擎本體排氣管溫度很高，不可去碰觸它。
- ◆ 機車停放請遠離乾草坪或易燃物品以防萬一。
- ◆ 引擎停放時，排氣管溫度很高，車輛停放時排氣管側應靠牆或無行人地方以防燙傷。
- ◆ 機車的金屬或塑膠部品，當曝曬於烈日高溫時表面會產生較高溫度，請注意勿觸摸或碰觸其表面，有導致燙傷疑慮可能性，請使用者特別注意小心。
- ◆ 避免緊急轉彎及單手駕駛。
- ◆ 請遵守道路交通規則。
- ◆ 汽油補給時嚴禁煙火。
- ◆ 汽油補給時請將引擎熄火。
- ◆ 注意排氣管溫度很高，請後座乘客上下車時謹防燙傷。
- ◆ 載物與無載物其手把操作安全性會有變化。

- ◆ 駕駛時兩手握住手把，兩腳放在腳踏板位置，後乘著請兩手抱住前駕駛者腰部，兩腳必須放在後方腳踏板位置。

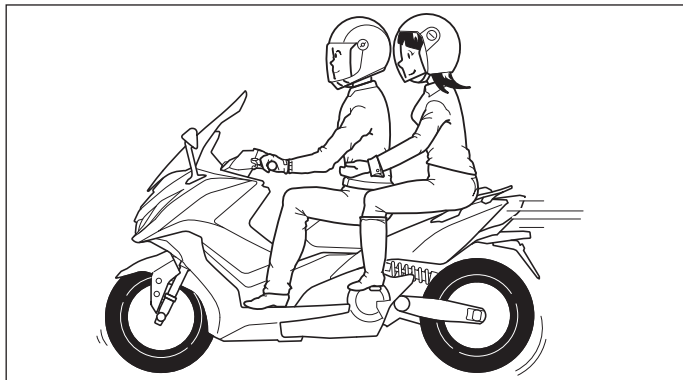

- ◆ 載物請勿超重，物品必須固定好，要注意行駛的安全。
- ◆ 車子的構造與機能有關係，如任意改造對操作性會惡化，將導致影響車子的壽命與駕駛安全。
- ◆ 車子任意改造，在法律上是不許可與違法的行為，請勿任意改造。
- ◆ 車子經過改造後，即失去保證效力。

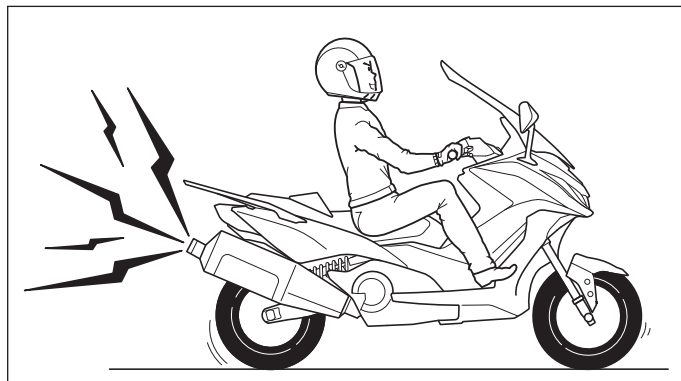

◎ Attention

- ◆ 心情自然放鬆，穿著舒適的服裝是安全駕駛的要領。
- ◆ 遵守交通規則，不可焦急，放鬆心情，小心注意駕駛。
- ◆ 騎乘機車時，請勿穿著妨礙到駕駛安全上的服裝，以免發生危險。(如長裙、喇叭長褲...等)。
- ◆ 車輛行駛中或騎乘停止 30 分鐘內排氣管溫度很高，身體皮膚請勿碰觸，以免燙傷。
- ◆ 車輛停駛駐車時，請遠離乾草或易燃物品以防萬一。

1 安全駕駛注意事項

前置物箱載物重量最多為 1.3 公斤。

後置物箱載物重量最多為 10 公斤。

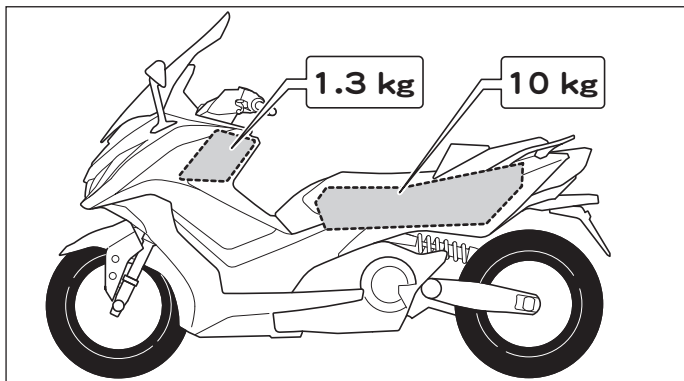

請勿超過下列載重限制：

前置物箱載物重量最多為

1.3 公斤

後置物箱載物重量最多為

10 公斤

禁止於車頭安裝載物籃或支架，若裝載貨物於車頭，其大燈燈光可能被遮蔽及載物配重操控影響，對行車安全有極大的影響。

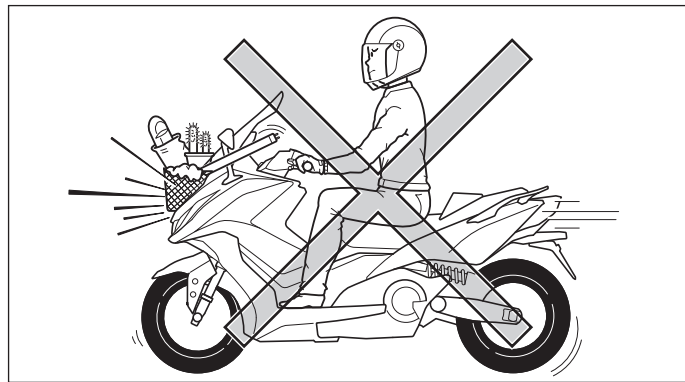

車主訊息

識別號碼記錄欄

請將引擎號碼及車架號碼記下，以便向光陽經銷商訂購備用零件時有所幫助，或在機車遭竊時做為參考使用。

各識別號碼位置：

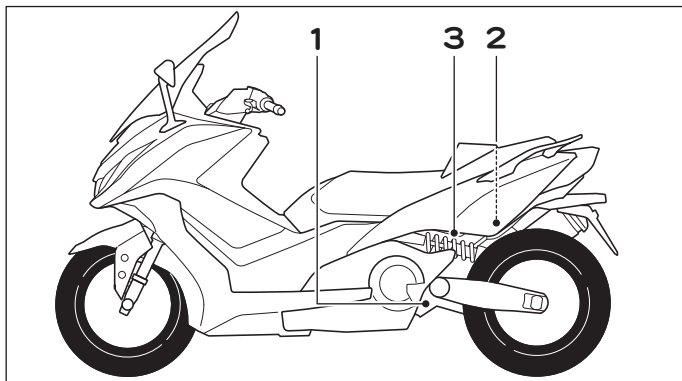

1：引擎號碼打刻

2：車架號碼打刻

3：鉛銘牌

引擎號碼：

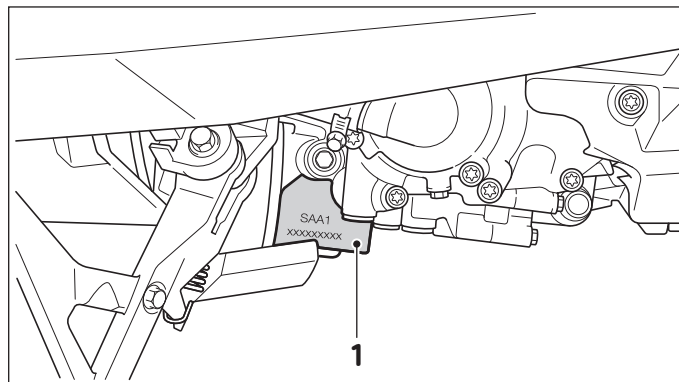

1：引擎號碼打刻

引擎號碼打刻在如圖所示的曲軸箱上。

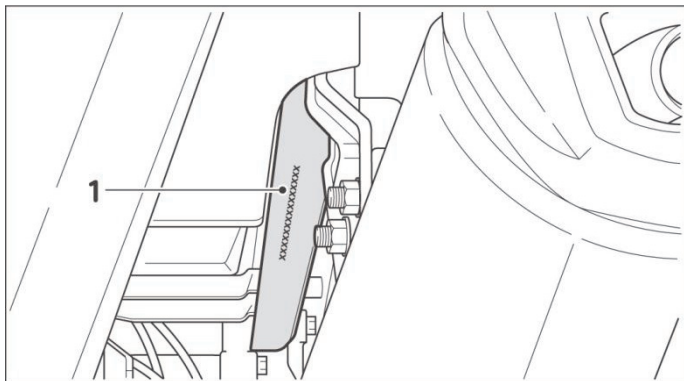

1: 車架號碼打刻

車架號碼打刻在如圖所示的車架上。位於車架右下方，從下往上即可看見車架號碼。

防竊盜烙碼:

為防止您的愛車失竊及配合政府打擊竊盜犯罪政策本機車交予顧客前在適當位置烙印防竊盜烙碼，其防竊盜烙碼與引擎號碼相同。

◎實際各烙碼位置以實車為準。

車輛排氣管制資訊:

本機車在座墊下置物箱後方貼有車輛排氣管制資訊貼紙(如圖示1)。

有關貼紙其內容如下:

車輛排氣管制資訊	
公司及製造廠:光陽工業股份有限公司	KYMCO
引擎族:G550SAA1-18	車型年:2018
車上診斷系統:OBd stage I	排氣量:550.4c.c.
污染排放控制設備之辨識號碼:	SAA1AA
- 排氣管(觸媒轉化器) LGC6	
- 蒸發活性碳罐 CAN 95	
- 含氧量感知器 AZD4002-XXXXX	
- 電子控制單元 3920A-LGC6	
- 曲軸箱通氣閥 21100-LGC6-E00(部品號碼)	
- 蒸發排放控制閥 17460-LGC6-E00(部品號碼)	
慣轉轉速:1200±100rpm	CO%:0.3~1.5(觸媒前)
本引擎族符合106年1月1日實施之排放標準	
使用者不得拆除或改裝排放控制系統	
機動車輛噪音管制資訊	
●應符合原地噪音管制值: 91 dB(A)	
●原地測試轉速: 3750 rpm	
貴重物品請勿放置	

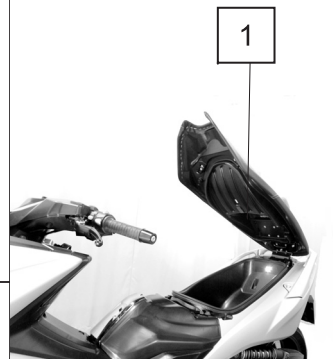

各部位名稱 機車左視圖

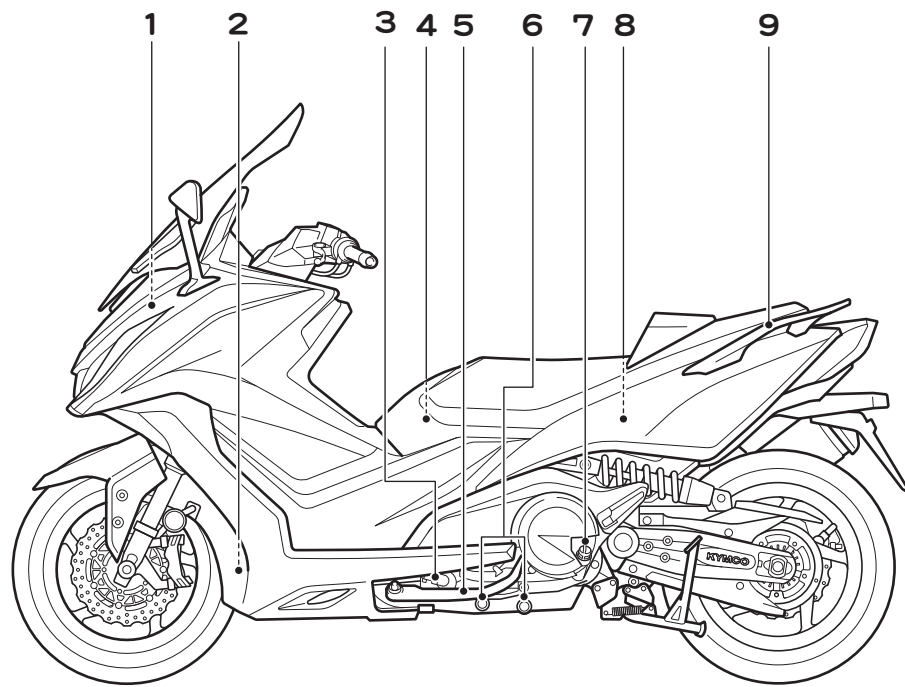

1：電瓶

2：冷卻液液位檢查視窗

3：機油濾清器濾芯

4：安全帽掛鉤

5：側支架

6：引擎機油洩油螺栓

7：機油量尺

8：後置物箱

9：左後握把

3 各部位名稱介紹

機車右視圖

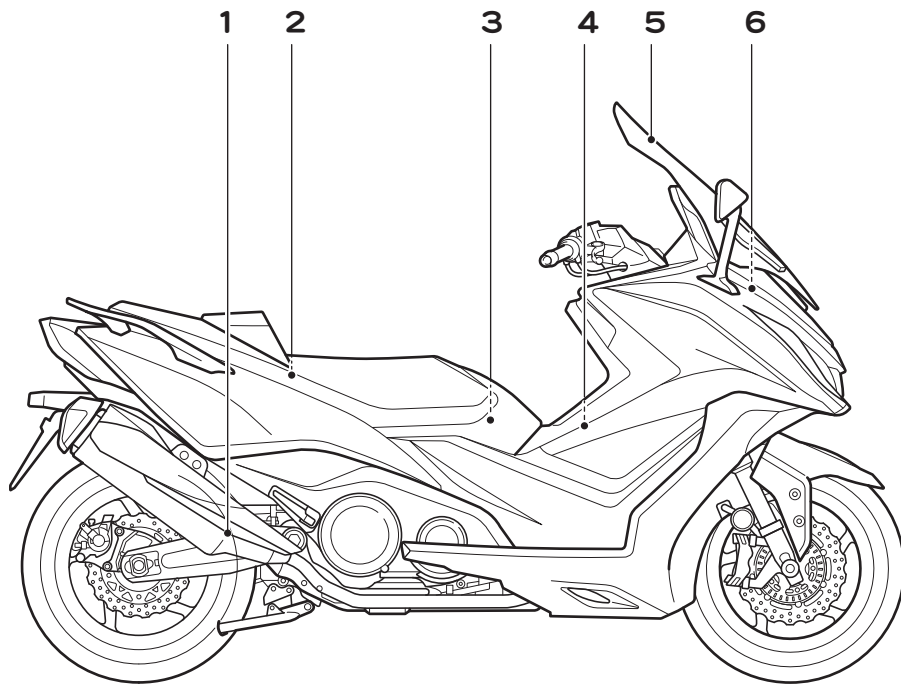

1：主腳架

2：隨車工具包

3：油箱飾蓋

4：空氣濾清器濾芯

5：擋風鏡

6：保險絲

儀錶及控制機構

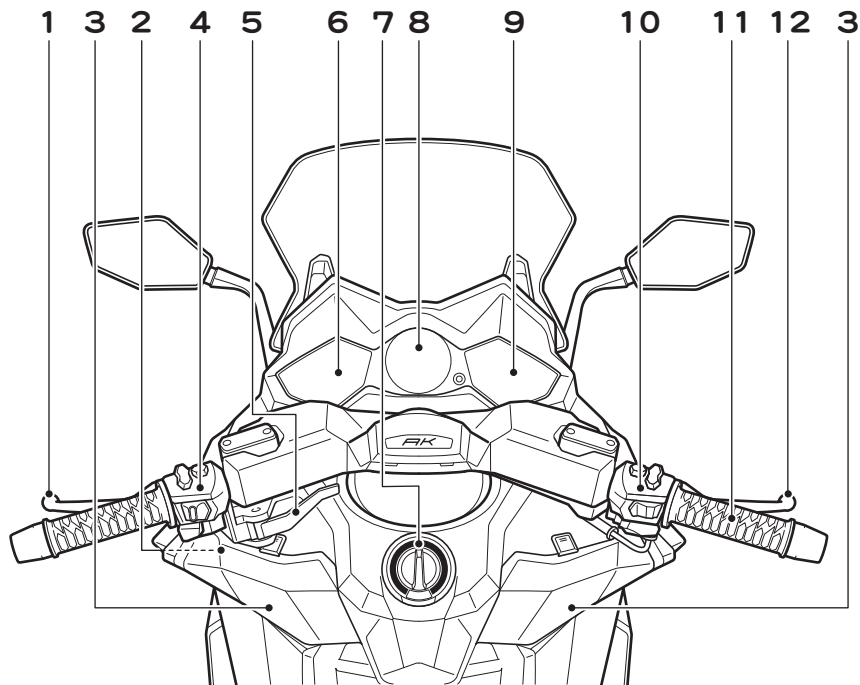

1 : 後煞車拉桿

2 : USB電源插座

3 : 前置物箱

4 : 左把手開關

5 : 駐車煞車臂

6 : 儀錶 - 調整區域

7 : KEYLESS主開關

8 : noodge

9 : 儀錶 - 顯示區域

10 : 右把手開關

11 : 油門握把

12 : 前煞車拉桿

4 機構控制功能

機構控制功能

液晶儀錶功能

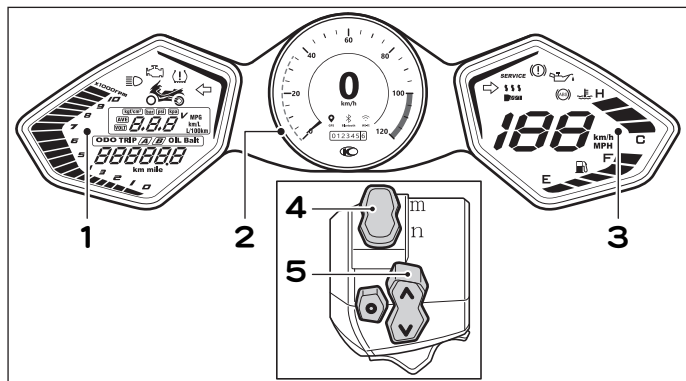

- 1 : 調整區域
- 2 : noodoe
- 3 : 顯示區域
- 4 : noodoe 與儀錶切換按鍵
- 5 : noodoe 與儀錶操作按鍵

液晶儀錶 - 調整區域

先將把手開關切換為控制儀錶位置 (m)。

m → Meter(儀錶)

n → noodoe

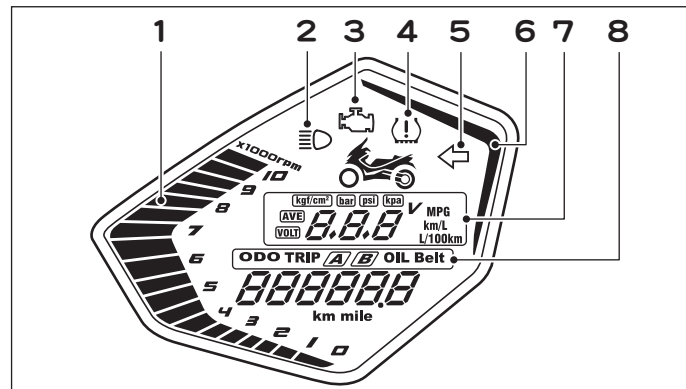

- 1 : 轉速表：為引擎每分鐘之轉速，每刻劃乘 1000rpm。
- 2 : 遠燈指示燈：此燈亮時，表示前燈目前在遠燈位置。
- 3 : 引擎檢測燈：KEY ON 後，引擎檢測燈會亮起 2 秒鐘後自動熄滅，表示車輛正常。若 KEY ON 後沒有亮起 2 秒或亮起 2 秒後持續亮燈，則表示車輛系統異常，請駕臨服務站檢查維修。
- 4 : 胎壓檢測燈：KEY ON 後，胎壓過高或過低，檢測燈將持續亮燈。若胎壓快速降低，則檢測燈將快速閃爍。若胎壓慢慢流失，則檢測燈將慢慢閃爍。
- 5 : 方向指示燈：方向燈開關操作時，指示燈將會閃爍。

⊙ Attention

為避免發生意外，騎乘中請勿調整設定。必須先停車於安全的地點，再進行調整液晶儀錶的設定。

6：模式切換：正常行駛時，LED 燈為藍色，按下左手把開關上的 MODE 鈕時，LED 變為琥珀色，切換為雨天模式。

7：功能區：

- 切換右手把開關上的 m/n 鈕至 m 時
- 短按下右手把開關上的上 (∧) 鈕時，
- VOLT (電瓶電壓) → AVE (平均油耗) → (瞬間油耗) → TPS (胎壓)
- VOLT → 顯示電瓶電壓
- AVE → 平均油耗 (AVE) 模式，顯示平均油耗 (km/L 及 L/100km)，(TRIP A 歸零後，AVE 也會歸零)。
- → 瞬間油耗模式，AVE 燈熄滅，顯示車輛瞬間油耗 (km/L 及 L/100km)。
- 油耗單位切換，須於平均 / 瞬間油耗狀態下，短按右手把開關上的「O」鈕，可切換 km/L → l/100km 單位。
- 胎壓單位切換，須於胎壓顯示介面下，短按右手把開關上的上「O」鈕時，可切換 kg/cm² → bar → psi → kpa 單位。
- 公 / 英里單位切換，須於 ODO 顯示介面下，長按右手把開關的「O」鈕 2 秒，切換公里 / 英里單位顯示。

⦿ Attention

- ◆ 儀錶選擇英里 (mile) 其單位顯示 MPG，MPG 意思為英里 (mile) / 加侖的英文縮寫。
- ◆ 儀錶顯示之車輛平均油耗或瞬間油耗為僅供使用者參考，其油耗值仍以實車為準。

◆ 當電瓶指示低於 12V 時，即表示電瓶電量不足，須立刻檢查或充電。

◆ 公 / 英里單位切換時，儀表內所用的全部單位皆會同步切換。(胎壓單位除外)

8：里程資訊

- 按下右手把開關上的下 (∨) 鈕時，
- ODO → TRIP A → TRIP B → OIL → Belt
- ODO → 行走總距離公里 (km) 或英里 (mph) 表示。
- TRIP A / TRIP B → 單次里程數，單次里程數可歸零，長按「O」鈕 2 秒即可歸零。
- OIL → 機油交換指示燈，車輛行駛 2000 公里時，儀表右側 services 符號長亮，表示需要更換機油。
- Belt → 皮帶交換指示燈，車輛行駛 20000 公里時，儀表右側 services 符號長亮，表示需要更換 CVT 皮帶。

⦿ Attention

機油交換指示燈於行駛 2000 公里時會亮起，因此初次行駛 300 公里做機油交換時，指示燈不會亮起。即使無亮起也要做歸零的動作，指示燈作用才會準確。

4 機構控制功能

液晶儀錶 - 顯示區域

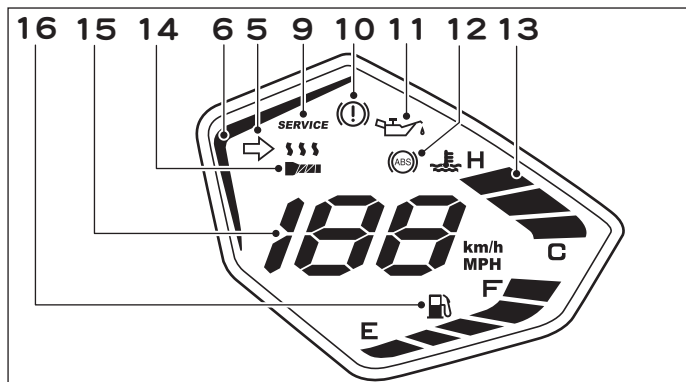

9：SERVICE 警示燈：

- 積算里程達 2000km，機油更換提示警示燈 (SERVICE 符號) 即亮，需切換至 OIL 模式下，將累積里程數歸 0，機油更換提示警示燈 (SERVICE 符號) 即熄滅不亮且 km 的里程數歸 0 重新計算。
- 積算里程達 20000km，皮帶交換指示燈 (SERVICE 符號) 即亮，要歸零時需切換至 Belt 模式下，將累積里程數歸 0，皮帶交換指示燈 (SERVICE 符號) 即熄滅不亮且 km 的里程數歸 0 重新計算。

⊙ Attention

當 OIL 積算里程達 2000km 或 Belt 積算里程達 20000km，須將 OIL 與 Belt 積算里程同步歸 0，services 符號才會熄滅。

10：駐車煞車指示燈：此燈亮時，表示目前駐車煞車上鎖中。

11：機油壓力警示燈：

- KEYLESS 主開關開啟時，機油壓力警示燈將會亮起。
- 引擎發動後，機油壓力警示燈將會熄滅。
- 引擎運轉時，引擎機油壓力低於正常作動時，機油壓力警示燈將會亮起，則表示系統異常，請至當地光陽經銷商檢查。

12：ABS 故障指示燈：KEYLESS 主開關開啟時，ABS 故障指示燈先常亮，當車輛行駛至 6km/h 以上時，ABS 故障指示燈就會熄滅。

⊙ Attention

車速在 6km/h 以上時，ABS 故障指示燈若仍亮起，則表示 ABS 系統異常，請速至當地光陽經銷商檢查。

13：水溫錶：行駛中，如果水溫到達 H (高溫位置)，表示水溫異常，請先將車輛停放於安場所，引擎熄火待水溫較低時再檢查並補充冷卻液，再發動引擎，並請立即至光陽經銷門市檢查或維修，水溫位於 H (高溫位置) 時，仍強行騎乘可能導致引擎故障，請使用者特別注意。

14：加熱手把：主開關 ON 後，長按左手把加熱按鈕 3 秒以上，啟動或關閉加熱握把加熱功能。

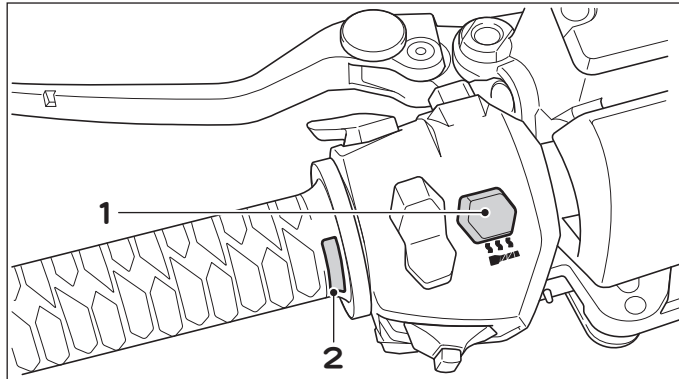

1：加熱按鈕

2：加熱手把狀態指示燈

- 15：速度錶：行駛速度以每公里/小時(km/h)或英里(mph)為標準。
(需於 ODO 模式，長按右手把「O」鈕 2 秒可切換公制或英制)。
- 16：燃油錶：表示汽油在油箱內之油量。燃油錶之顯示位在接近 E 剩一格區域時，請補充 95 以上無鉛汽油 (以免燃油泵浦空轉而導致損壞)。

如何進入 noodoe 系統

- 步驟一 下載 APP，請參閱“下載 noodoe APP”，下載後系統將自動安裝。
- 步驟二 操作按鈕介紹，請參閱“Handlebar Controls 操作按鈕介紹”。
- 步驟三 配對實車，請參閱“配對實車”及上傳創作

noodoe 功能

- A APP 功能簡介，請參閱“APP 功能簡介 / 創作模式”。
- B 尋車功能，請參閱“尋車功能”。
- C 訊息通知功能，請參閱“訊息通知”。
- D 歡迎燈功能，請參閱“歡迎燈”。

4 機構控制功能

進入 noodoe 功能

步驟一 下載 APP，請參閱“下載 noodoe APP”，下載後系統將自動安裝。

使用者可以進入 Play商店 (Android)以及 App Store(iOS)，使用關鍵字“noodoe”搜尋。



- ◆ 最低支援版本： Android 4.4 以上，iOS 9 以上。
- ◆ 若手機無法支援 Google 服務時，將無法順利執行 APP。

步驟二 操作按鈕介紹

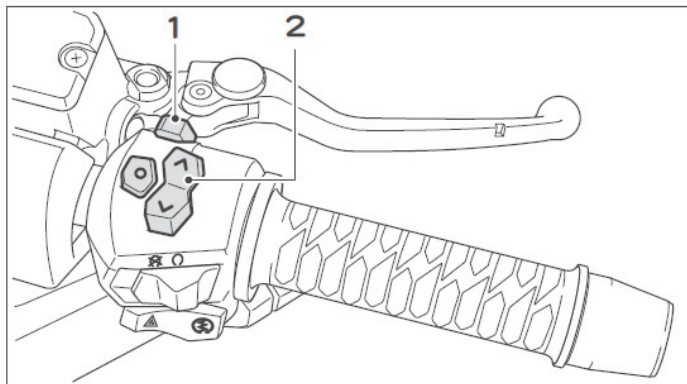

1：儀表與 noodoe 切換開關

2：儀表與 noodoe 操作開關

	m → 表示操作儀表左右兩邊功能。
	n → 表示操作儀表 noodoe 功能。
	(^) 鈕 → Up Button
	(v) 鈕 → Down Button
	(O) 鈕 → Enter Button

騎乘時



- 操作(∧)鈕及(∨)鈕，在儀表noodoe功能中，四個畫面中切換。
- 操作(O)鈕，無任何作用。

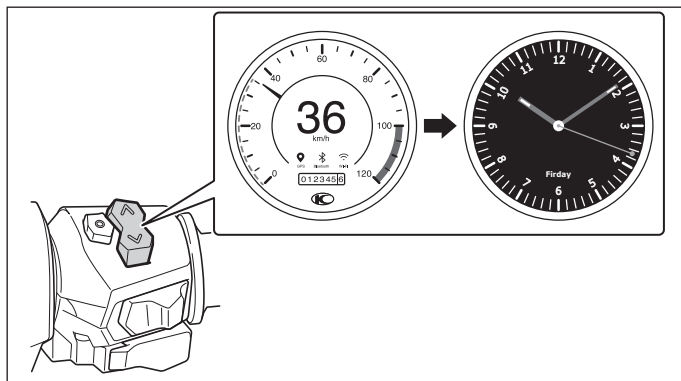

停止時

訊息通知：

- 操作(∧)鈕及(∨)鈕，在儀表noodoe功能中，切換訊息通知。
- 操作(O)鈕，啟動或關閉訊息通知。

步驟三

配對實車

使用者配對實車時，須進入 APP(手機)→設定(手機)→車輛設定(手機)→KEY ON(車輛)→使用操作按鈕選擇新用戶或舊使用者(車輛)→按下(O)鈕 進入“配對模式”(車輛)→選擇藍芽裝置(手機)→連結(手機)→確認代碼(手機與車輛)→按下(O)鈕選→配對成功。



使用者可將創作的儀表安裝至車輛上

- 手機顯示

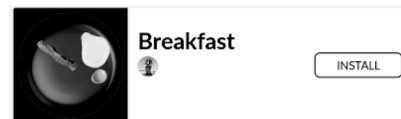

- 儀表顯示

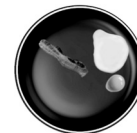

上傳創作

使用者可將創作的儀表安裝至車輛上。

4 機構控制功能

noodoe 功能

A APP 功能簡介

- 使用者可以瀏覽或蒐集來自全世界的使用者的創作並安裝在車輛儀表中。
- 使用者可以收集或編輯任何的創作，或在創作模式下設計自己的儀表板。



創作模式

- 創作模式可讓您根據自己的喜好調整現有顯示版面。
- 選擇時鐘，天氣，羅盤或速度，釋放你的創造力。您可以更改顏色，字體，上傳您自己的圖像以及其他更多無限的可能。



B 尋車功能

- 忘記了你停在哪裡？不用擔心，noodoe記住了。
- 點擊圖標，應用程式將引導你回到你最後停車的地方。
- 在地圖上或按照應用程式的指示，包含距離和方向，尋找您的車輛。

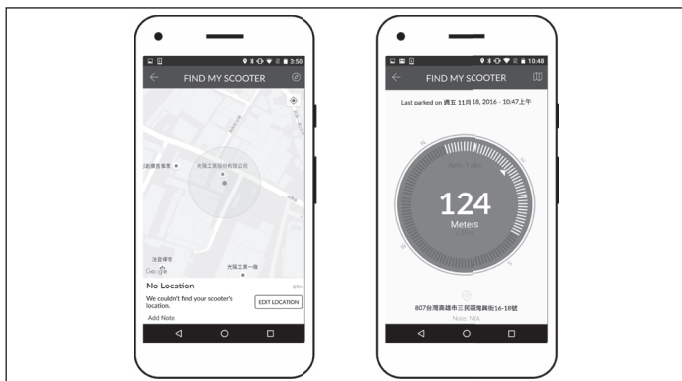

手機須開啟藍芽及上網功能

尋車功能有兩種顯示

1. 地圖模式
2. 方位模式

C 訊息通知

一旦與手機連線，任何傳入的訊息將都轉發到您的車輛儀表板（Android 用戶可以選擇顯示在→設定→首選項中的應用程序）。

- 車輛移動時：

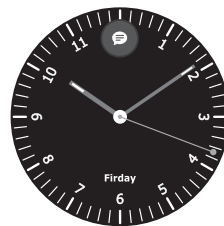

在儀表 noodoe 上方顯示訊息圖示（為了駕駛安全，車輛移動中並無法查閱訊息）

- 車輛停止時：

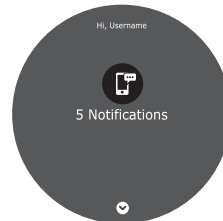

如果您在騎乘時收到任何訊息，下次停車時會自動顯示。

您還可以按下右手把開關上的“進入”按鈕（僅當您的車輛停止時）手動查詢訊息內容。

4 機構控制功能

D 歡迎燈

每當你接近你的摩托車，它會亮起迎接你的歡迎燈。當您在擁擠的停車場或夜間尋找您的摩托車時，這是實用的功能。

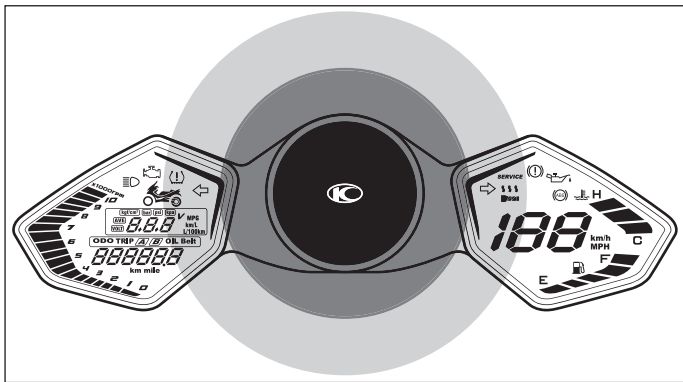

⚠ WARNING

- ◆ 使用 noodoe 時，須保持手機與車輛電瓶電力充足，如需發動車輛充電，需於通風良好的場所。
- ◆ 當電瓶電壓過低時，noodoe 系統會自動關閉，若發動引擎後，仍然無法使用時，請至經銷商檢修。

📢 Attention

1. 為提高天氣、地區顯示的資料的正確性，手機 GPS 及網路功能建議開啟（若手機訊號失效時，會顯示之前資料，直至手機訊號恢復時，才顯示正確資訊）。
2. 速度 / 溫度 / 時間單位的切換，皆由手機設定，因資料更新頻率產生些微的誤差，屬合理範圍。
3. 藍芽裝置掃描速度與結果可能受限於手機規格相容性上的問題。
 - a. 掃描藍芽裝置緩慢
 - b. 無法成功配對
 - c. 連線中發生藍芽錯誤
4. 使用者須於手機中設定訊息推撥功能，以利 noodoe 訊息顯示。
5. 行車中，儀表 noodoe 不顯示訊息（包含：來電、簡訊、LINE、FB 等訊息）。當車輛停止時，noodoe 自動顯示未接來電及相關訊息資料。
6. 關閉前的最後一個畫面，即為開啟時第一個畫面。
7. 指南針功能必須先在手機上進行設定，其功能才會開啟，且資料更新頻率產生些微誤差。
8. 指南針需要在實車開始移動後才會自我判斷修正行進方位，因此在儀表與 noodoe App 連線後，尚未開始騎乘前，無法校正方位實屬正常現象。
9. 手機與 noodoe 連線後，noodoe 時間自動校正。
10. 使用者騎乘時，請勿操作 noodoe，以防事故發生。

11. 歡迎燈作動功能，可使用 APP 進行設定（開啟或關閉）。

當歡迎燈設定為開啟時：

- a. 當藍芽再次連線之後才會啟動歡迎燈，每次啟動 2 分鐘後會自動關閉。
- b. 每次騎乘結束後，單支連線手機只會啟動歡迎燈三次，第三次後歡迎燈將自動關閉。
- c. 進入到尋找我的機車頁面時會忽略 a 項及 b 項限制，永遠開啟歡迎燈直到使用者離開尋找我的機車頁面或者離開藍芽範圍為止。
- d. 歡迎燈關機後會維持待機狀態 3 天，3 天後歡迎燈或電池電壓過低（約 12V），藍芽功能將自動關閉。

12. 當 KEYLESS 主開關閉閉，所有訊息都將移除，以防個資外洩。

13. APP 資訊顯示速度可能受限於網路傳輸速度，因此當網路傳輸速度不佳的狀態下，造成資訊顯示速度緩慢。

14. iOS 與 Android 系統會有某特定應用程式的訊息通知限制。

15. iOS 與 Android 版本升級後有可能造成 APP 無法使用、部分款式（新）手機可能有無法使用問題。

16. 當使用狀態在某些特別環境或模式下，noodoe 系統將可能因儀表內部溫度過高，而進入關機保護模式，但待溫度下降後系統就可再重新開啟。

KEYLESS 遙控器

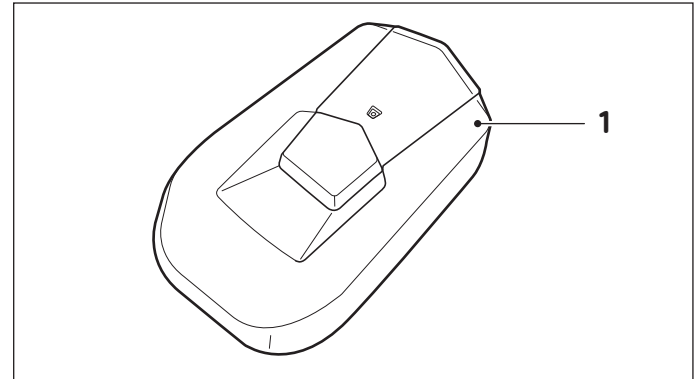

1：KEYLESS遙控器

KEYLESS 乃高科技產品不需鑰匙之電子主開關（如上圖），每輛車均配備遙控器二組（如上圖），請謹慎保管，如果遺失遙控器則無法打開 KEYLESS 主開關，請顧客務必謹慎保管遙控器及感應卡。

WARNING

若是KEYLESS遙控器二組都遺失或損壞，洽詢請至經銷商相關檢查或更換。

4 機構控制功能

遙控器電池更換

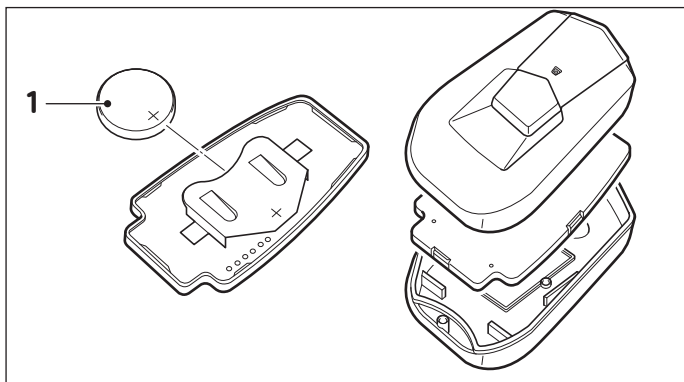

1: 遙控器電池

遙控器電池型號: CR2450

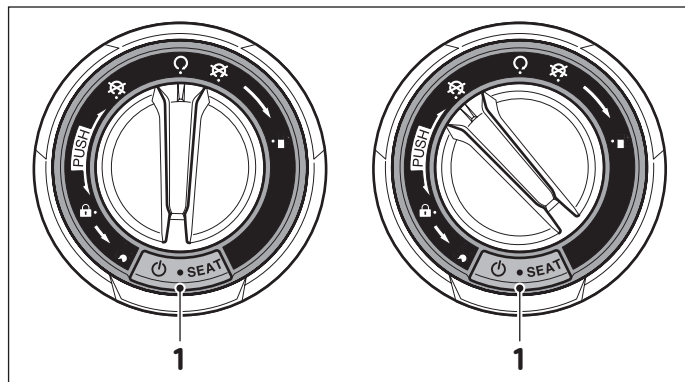



1. 按鍵

主開關關閉時，將主開關位置轉至 ，主開關背光會顯示紅燈（恆亮），直至紅燈熄滅後，蜂鳴器發出嗶一長音，KEYLES系統及背光關閉。

按下按鍵時，主開關背光會亮起大約一秒鐘然後熄滅。如果背光沒有正常亮起或熄滅，請儘速至光陽經銷商檢查。

 : 此位置時轉向桿上鎖。

 : 此位置時車子電源全部切斷。(引擎熄火)

 : 此位置時車子電源全部啟動。(可發動引擎)

PUSH : 表示需下壓再作動。

 : 表示打開座墊。

 : 表示打開汽油箱外蓋。

● : 表示一個段落的位置。

KEYLESS 感應距離

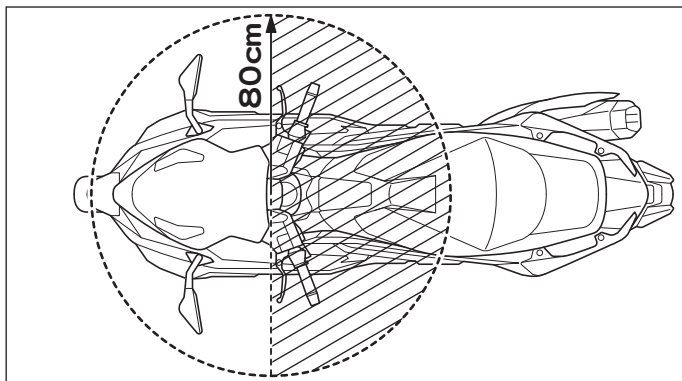

遠程感應：0 ↑ -80cm

近程感應：0cm

⦿ Attention

- ◆ 最佳感應距離80cm，但實際感應距離會因所在環境差異而有所不同。
- ◆ 離開機車時，務必確認轉向桿已鎖住，並關閉KEYLESS系統，且隨身帶走遙控器。

KEYLESS 主開關

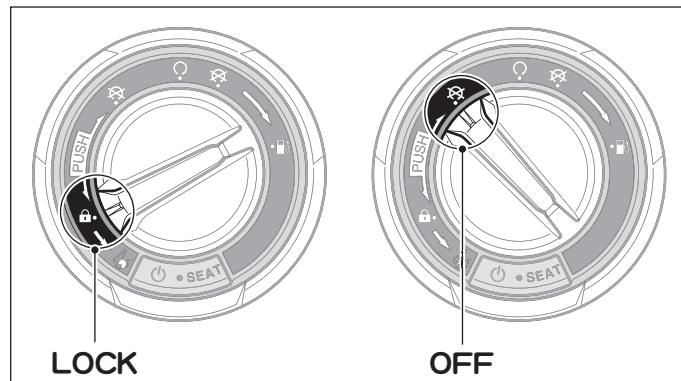

KEYLESS 控制器防盜設定——遠程（上鎖）

1. 當使用者停止車輛欲離開時，請將 KEYLESS 主開關旋鈕由 ON () 旋轉至 OFF () 及 LOCK ()，此時 KEYLESS 主開關飾蓋會亮紅燈，請按下方按鍵，會有嗶一長聲後旋鈕空轉，即完成上鎖動作。
若沒按按鍵，幾秒後系統會發出嗶一長聲，旋鈕空轉。
2. 當遙控器沒電或環境有干擾時，導致無法上鎖可用近程感應。

4 機構控制功能

KEYLESS 控制器防盜設定——遠程（解鎖）

KEYLESS 控制器遠程感應操作模式如下

1. 按下按鍵，此時主開關飾蓋會亮藍燈並會嗶 2 短聲，轉動旋鈕，轉動到非空轉狀態，將旋鈕轉到 ON 狀態，藍燈熄滅，即可發動引擎。
2. 當遙控器沒電或環境有干擾時，導致無法上鎖可用近程感應。將遙控器背面圓圈處（無按鈕面）貼近右前置物箱上方圓形記號，操作同遠程模式。

⊙ Attention

- ◆ 強烈建議使用者使用遠程（上鎖）狀態模式來作防盜鎖定
- ◆ 當使用者於遠程距離中，無法操作 KEYLESS 主開關時，請盡速更換遙控器電池，或可使用近程感應解鎖車輛。

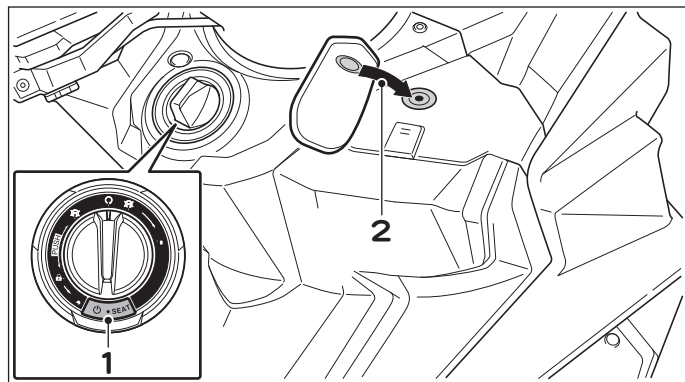



1：按鍵

2：近程感應：遙控器圓圈處貼近右行李箱圓圈處

KEYLESS 控制器防盜設定—近程感應（解鎖）

當遙控器沒電或環境有干擾時，導致無法上鎖可用近程感應。

將遙控器背面（無按鈕面）貼近右前置物箱上方圓形記號，按下按鍵，會有嗶 2 短聲長聲後，KEYLESS 主開關旋鈕由 OFF  旋轉 ON ，此時 KEYLESS 主開關飾蓋會亮藍燈，即完成解鎖動作。

KEYLESS 控制器防盜設定—近程感應（上鎖）

同遠程（上鎖）步驟。

Attention

- ◆ 在 LOCK 及 OFF 狀態下，解鎖以後若沒轉動旋鈕，此時藍燈會一直亮，轉到 ON 時，仍可發動引擎，請記得務必按按鍵上鎖。
- ◆ ON → OFF 時，系統尚未發出嗶一長聲再轉到 ON 仍可操作實車。
- ◆ 在 ON 及 OFF 狀態下，按下按鍵可打開後置物箱，向右轉到加油符號可打開加油箱之外蓋（如下圖）。

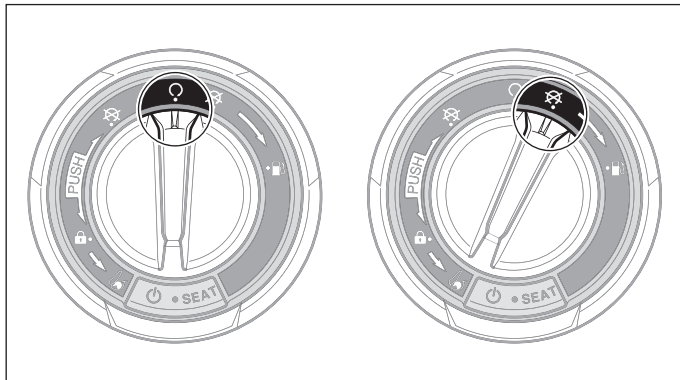

WARNING

車輛行駛中，不可將主開關轉至  或  位置，以防發生事故。

轉向桿鎖

為防止盜竊，駐車時應將轉向桿鎖住。

上鎖方法：

將轉向桿向左轉，再將主開關向內壓入左轉至  位置。

解除方法：

將主開關由  位置向內壓入右轉至  位置時，上鎖即解除。

Attention

- ◆ 鎖付轉向桿時，先將主開關轉至  位置時，確認轉向桿鎖已鎖上，方可離開車輛。
- ◆ 停車時，請勿停放在妨礙交通安全的地方。
- ◆ 遙控器擺放位置對 KEYLESS 系統會有所影響（如後方口袋、背包…）。
- ◆ 移除遙控器，車輛處於不可發動的狀態。
- ◆ KEYLESS 系統啟動後（背光顯示藍燈），主開關可能位於空轉，需先旋轉至定位（正確位置），方可啟動車輛。或按下按鍵，重新轉動旋鈕。
- ◆ 遙控器置放環境，需避免水氣及高溫。
- ◆ 遙控器電力減弱時，會影響遠程感應距離。
- ◆ 電池更換時，避免不當操作，而使遙控功能受損，請至專業的服務站檢修。

4 機構控制功能

右把手開關

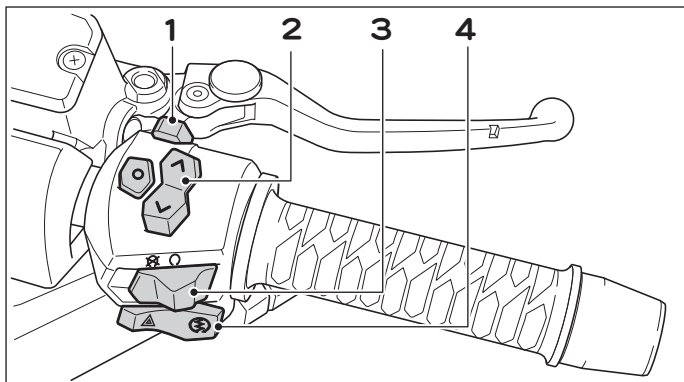

- 1：儀表與 noodoe 切換開關
2：儀表與 noodoe 操作開關
3：引擎運轉開關
4：駐車警示開關 / 電起動開關

1：儀表與 noodoe 切換開關：按下此按鈕時，則切換儀表與 noodoe 介面。

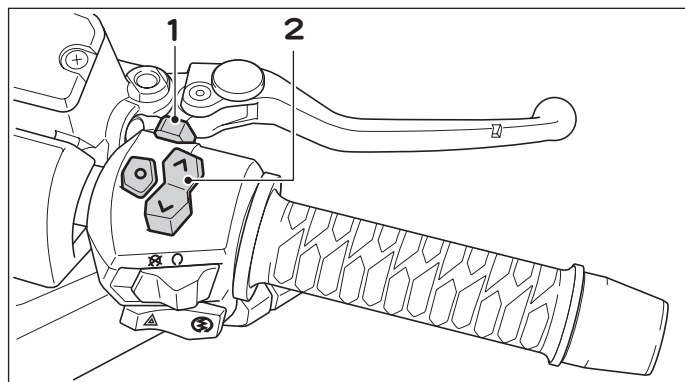

- 1 儀表與 noodoe 切換開關
2：儀表與 noodoe 操作開關

2：儀表與 noodoe 操作開關

- 當切換開關位於 m 時，選擇操作開關上 (^) 鈕，會切換儀表左側上方行車資訊。
- 當切換開關位於 m 時，選擇操作開關下 (v) 鈕，會切換儀表左側下方行車資訊。

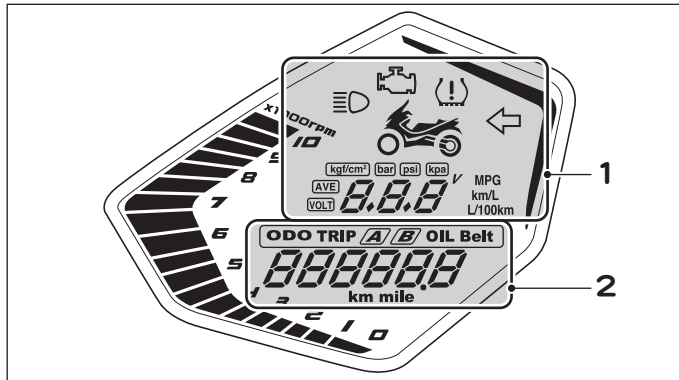

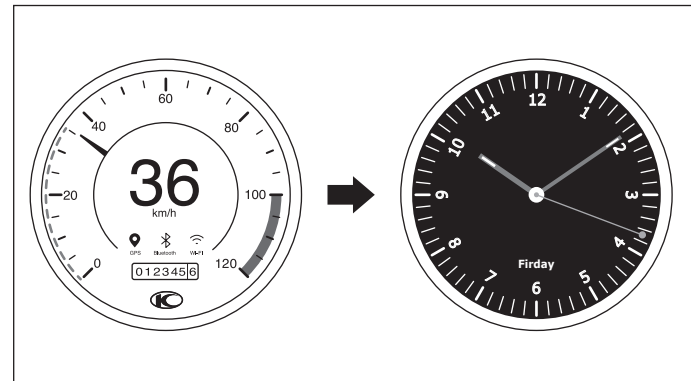

- 1: 切換開關於 m 時，選擇操作開關上 (∧) 鈕
 2: 切換開關於 m 時，選擇操作開關下 (∨) 鈕

- 當切換開關於 n 時，選擇操作開關上 (∧) 鈕 / 下 (∨) 鈕，會切換儀表中間 noodoe 相關資訊。



3: 引擎熄火開關

: 此位置時，引擎熄火且無法發動，須將開關切換至“○”位置，才可再起動引擎。

: 此位置時，引擎可發動運轉。

在平常騎乘機車時，可將引擎熄火開關切換至「○」位置。若發生緊急狀況時，或油門鋼索卡住或車輛發生翻倒狀況時，可將引擎熄火開關切換至「」，強制引擎熄火。

4: 駐車警示開關 / 引擎起動開關

駐車警示開關

- : 此開關往左撥，駐車警示燈(前後左右4個方向燈)閃爍。
- OFF: 此開關往右撥，駐車警示燈停止閃爍。

4 機構控制功能

⦿ Attention

請勿在引擎熄火後長時間使用警示燈，以免耗盡電瓶電量。

電起動開關

開啟主開關電源，請務必將前或後煞車拉桿拉住，按下此開關即可起動引擎。

⦿ Attention

為避免電瓶電壓不足而無法起動引擎。在起動引擎時，若起動馬達運轉無力，請至光陽經銷商檢查。

左把手開關

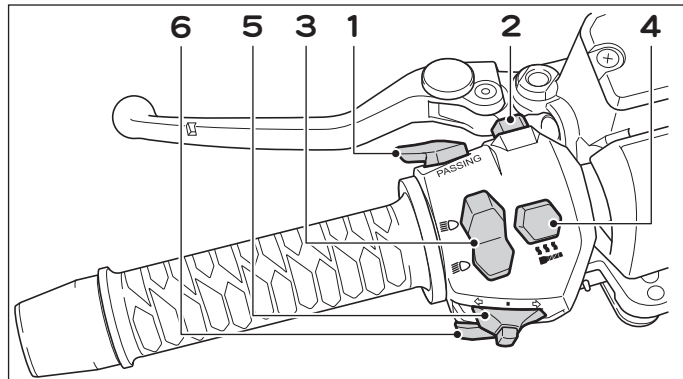

1：超車燈開關



3：遠近燈開關

5：方向燈開關

2：模式切換開關

4：加熱手把開關

6：喇叭開關

- 1: 超車燈開關：按下此按鈕時，則遠光燈會亮。
- 2: 模式切換開關：按下此按鈕時，儀表 LED 變為琥珀色，切換為雨天模式（操控減速）。
- 3: 遠近燈開關：將開關切換至「D」為遠光燈，切換至「D」則為近光燈。

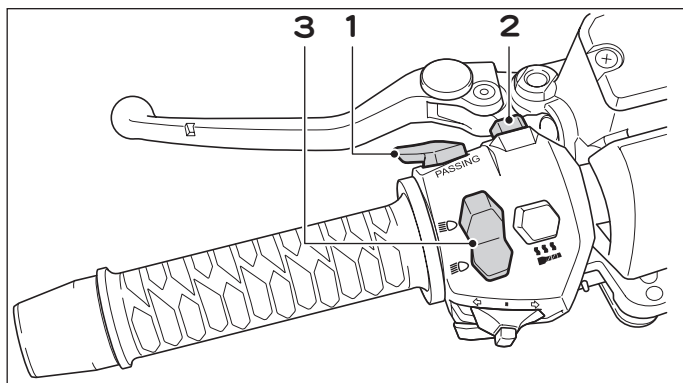

1: 超車燈開關

2: 模式切換開關

3: 遠近燈開關

4: 加熱手把開關

- 主開關 ON 後，長按加熱手把開關按鈕 3 秒以上，啟動 / 關閉加熱手把加熱功能。
- 加熱握把控制器啟動後，短按按鈕，段位 +1（段位切換為 1 > 2 > 3 > 1 > 2 ... 循環）。

加熱手把狀態指示燈：

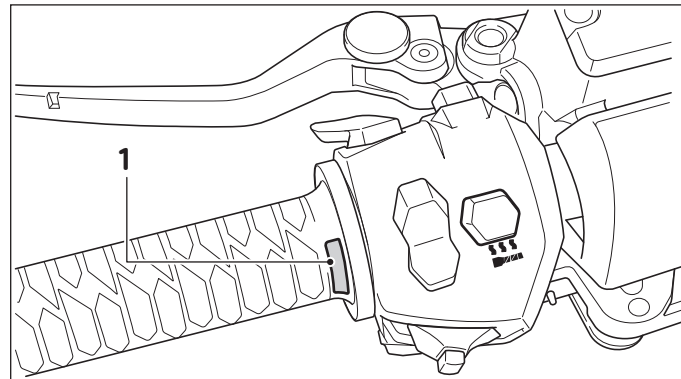

1: 加熱手把狀態指示燈

- a. KEYLESS 主開關 ON 後，指示燈會以白光、紅光各閃一次的方式自行檢查 LED 是否正常。
- b. KEYLESS 主開關 ON、指示燈自檢完畢後，若加熱手把發生異常，則指示燈以紅光閃爍表示，加熱手把功能關閉。（指示燈閃爍模式參照以下異常狀態）
- c. KEYLESS 主開關 ON 後，長按按鈕啟動加熱功能，若無異常，則指示燈會常亮白光表示功能正常運作中。
- d. 若 KEYLESS 主開關 OFF 或長按按鈕關閉加熱功能，則指示燈會熄滅表示關閉。
- e. 若加熱手把發生異常，則指示燈以紅光閃爍表示。

4 機構控制功能

異常排除，重新開機 (Key Off → Key On) 後指示燈恢復正常作動。

在紅燈閃爍的狀況下，短按按鈕可關閉紅燈閃爍顯示，為了您的安全著想，請至光陽經銷商檢查

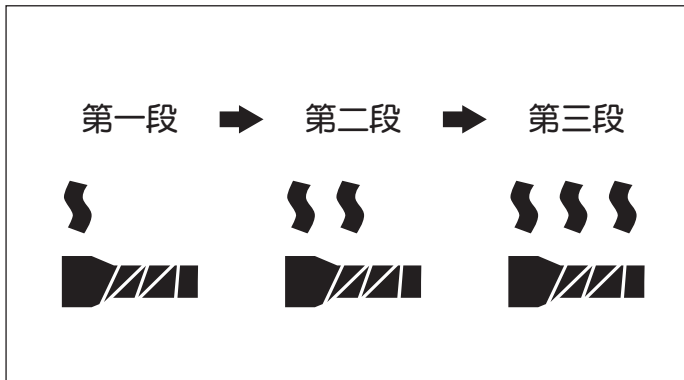

儀表段位顯示：

- 加熱功能開啟後，儀表會接收控制器之訊號並顯示給使用者當前之加熱段位。
- 段位顯示：
 - 第一段：45°C
 - 第二段：55°C
 - 第三段：65°C
 - 加熱功能關閉：全滅

(此溫度僅為設定值，實際溫度取決於操作當下環境溫度與車輛狀況，可能會有誤差產生)

- 當控制器傳送給儀表之訊號因故發生異常，儀表會以符號閃爍警示。
- 方向燈開關：轉彎或變換車道時應使用方向燈，開關壓入時方向燈即關閉。
 - ⇐：此位置為左轉時使用。
 - ⇨：此位置為右轉時使用。
 - ：解除時將方向燈開關壓入即可。

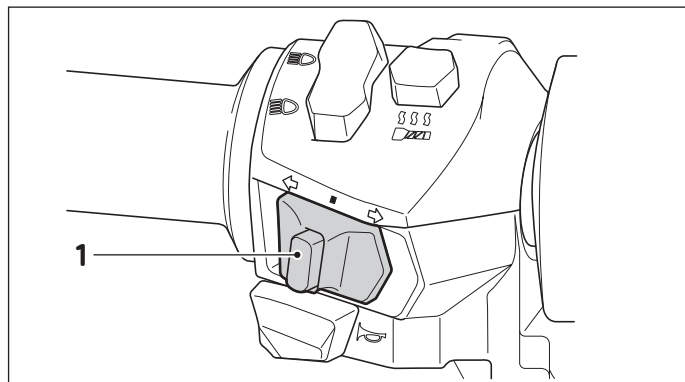

ⓘ Attention

方向指示燈不會自動解除，使用後應予回復。忘了回復可能影響行車安全。

KEYLESS主開關在“ ”位置時方向燈不會作動。

6. 喇叭開關：主開關 KEY ON 在 “○” 位置時按下喇叭開關，喇叭即響。

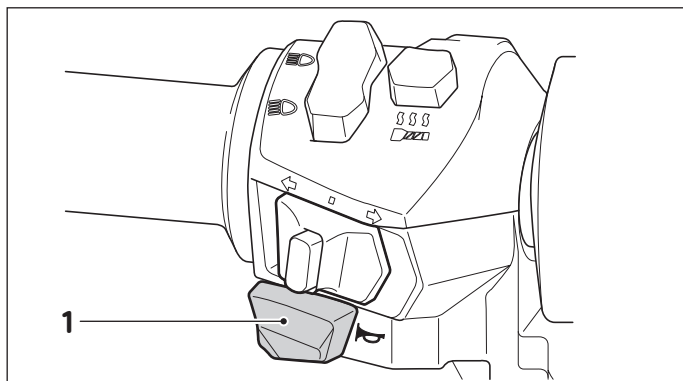

1：喇叭開關

後煞車握把

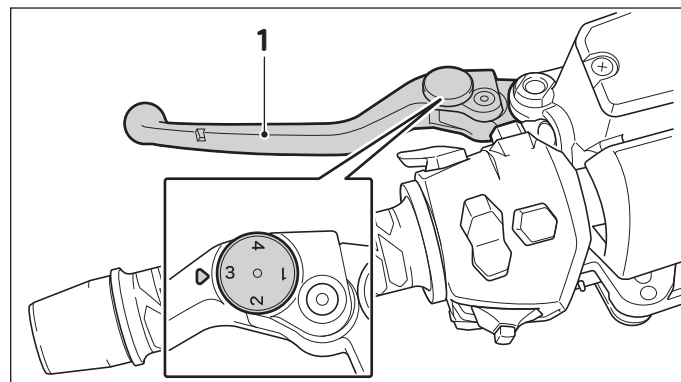

1：後煞車握把

後煞車握把位於左把手上，使用後煞車時，請以左手抓握後煞車握把，並施以適當的力道使用後煞車。

⚠ WARNING

操作不當可能有造成危險之虞。

ⓘ Attention

後煞車握把配有位置調整旋鈕。旋轉旋鈕可調整後煞車握把和左把手間的距離。請將旋鈕設定至適當的位置，且需與後煞車握把上的移位記號對齊。

4 機構控制功能

前煞車握把

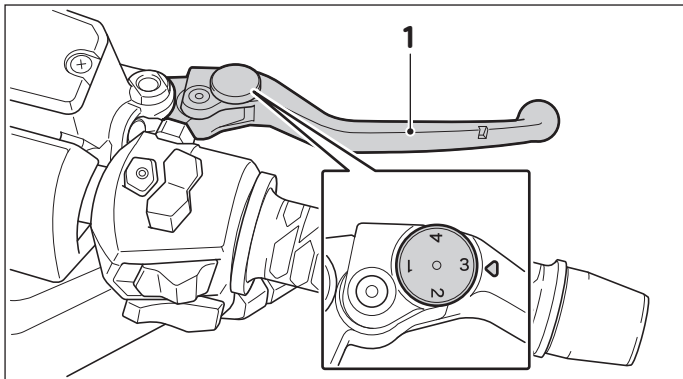

1：前煞車握把

前煞車握把位於右把手上，使用前煞車時，請以右手抓握前煞車握把，並施以適當的力道使用前煞車。

⚠ WARNING

操作不當可能會有造成危險之虞。

👁 Attention

前煞車握把配有位置調整旋鈕。旋轉旋鈕可調整前煞車握把和油門握把間的距離。請將旋鈕設定至適當的位置，且需與前煞車握把上的移位記號對齊。

駐車煞車臂

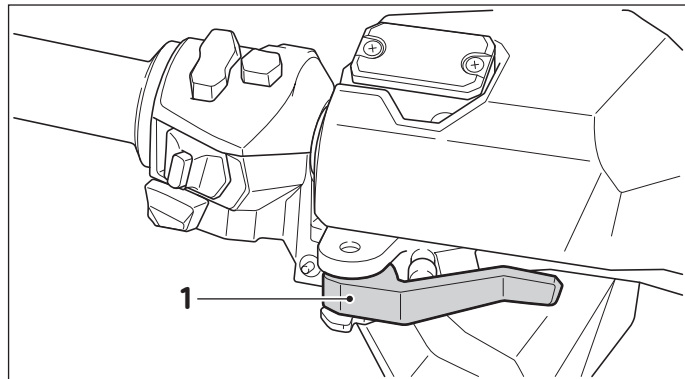

1：駐車煞車臂

本車配有駐車煞車臂，用於鎖定後輪，避免因駐車於斜坡時後輪轉動而造成意外發生。

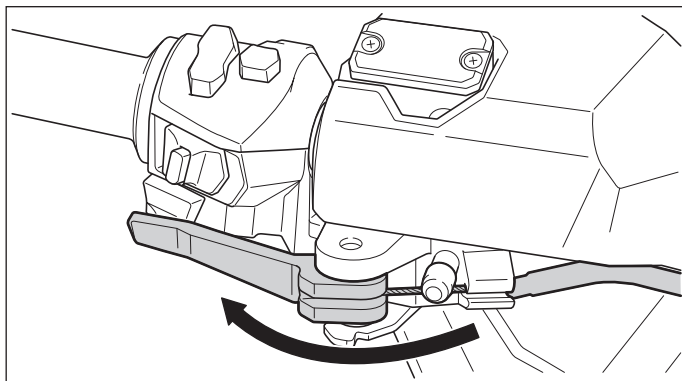

將駐車煞車臂扳至左邊，並確實卡進正確的固定位置。

解除鎖定 將駐車煞車臂扳至原始位置（右邊）。

⚠ WARNING

- ◆ 避免造成意外發生 嚴禁在騎乘時使用駐車煞車臂，否則易造成機車失控及意外發生。請先確認機車已經停止，才可使用駐車煞車臂。
- ◆ 使用駐車煞車臂時，請確實檢查後輪不會轉動。
- ◆ 行駛前，必先釋放駐車煞車臂，避免行駛動力異常及損壞駐車系統。

安全帽掛鉤

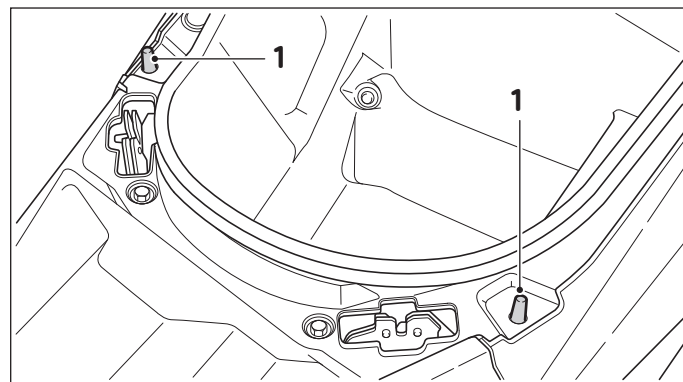

1：安全帽掛鉤

安全帽掛鉤位於座墊前緣。掀開座墊後將安全帽扣環套掛於安全帽掛鉤上，再關閉座墊。

⚠ WARNING

安全帽掛於掛鉤上時請勿騎乘機車，**行駛時，若安全帽撞擊到他人或駕駛時動作受到干涉**，容易影響使用者操控車輛安全性。

4 機構控制功能

置物箱

前置物箱

開啟左右前置物箱

將前置物箱按鈕按下後，將前置物箱蓋向下拉，即可開啟置物箱。

關閉左右前置物箱

將箱蓋推回原本的位置，即可關閉置物箱。

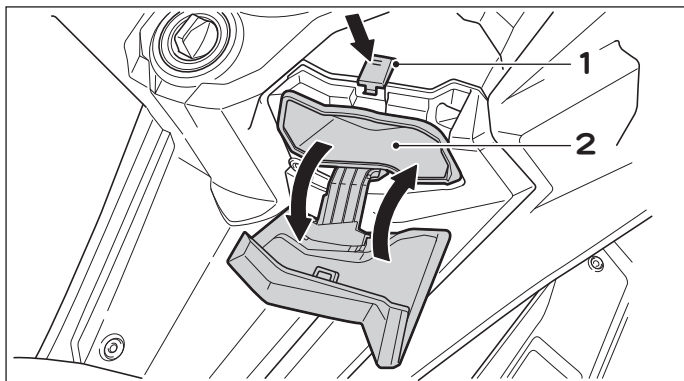

1：前置物箱按鈕

2：置物箱

後置物箱

後置物箱位於座墊下方，安全帽及其他物品可放置於後置物箱裡。

後置物箱開啟

1. 機械式：將主開關壓下並向逆時鐘旋轉至“”位置，即可開啟後置物箱。
2. 電子式
 - 將 KEYLESS 主開關 KEY ON 時，按下主開關下方”SEAT”按鍵，即可開啟後置物箱。

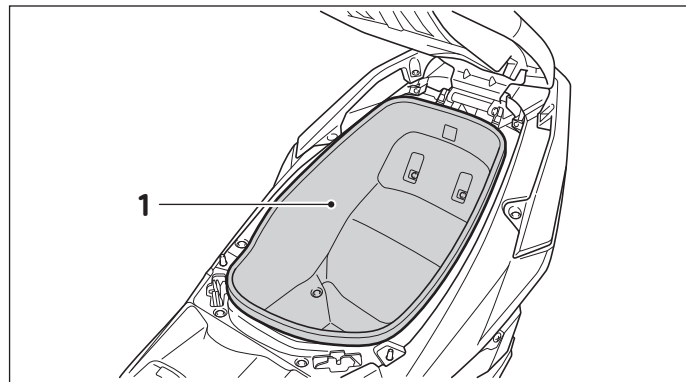

1：後置物箱

⦿ Attention

請以最合適的方式放置安全帽，超出後置物箱容量的物品，在關閉座墊時可能會**損壞坐墊**。

⦿ Attention

- ◆ 安全帽會因為尺寸和形狀的不同而無法放置於後置物箱內，請選擇適合後置物箱容量的安全帽型式。
- ◆ 為防範竊盜的發生，請勿將貴重物品放置於置物箱中。在離開機車時請將座墊關閉。
- ◆ 關閉座墊時請確認，勿將鑰匙反鎖在後置物箱內。
- ◆ 為避免黴菌孳生，潮濕的雨衣及衣物請勿放置於置物箱中。
- ◆ 清洗機車前請將置物箱內所有物品取出，以免受潮。
- ◆ 置物箱會因為引擎的運轉及環境的因素而悶熱，易碎裂及易燃物和易腐敗的食物，請勿放置於後置物箱內。

請勿超過下列載重限制：

前置物箱

1.3 kg

後置物箱

10 kg

置物箱內元件說明

- ◆ 照明燈（可調整照射角度）：當座墊開啟時，此照明燈亮起，座墊關閉時此燈熄滅。（此置物箱內照明燈有光感開關，如座墊使用者忘記關閉或未合好坐墊，系統將於一段時間後，自行斷開電源，以避免電瓶沒電情形產生）。

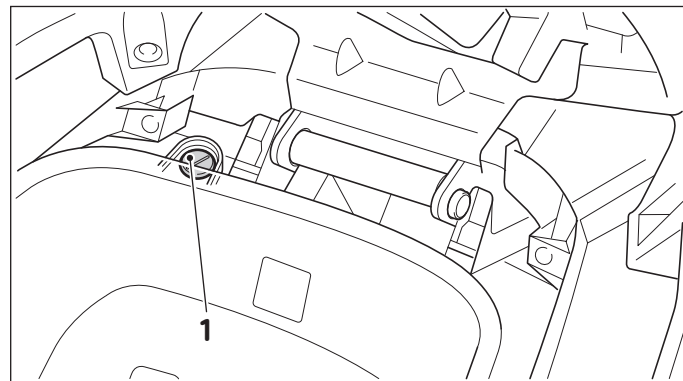

1：LED置物箱燈光感開關

4 機構控制功能

擋風鏡

擋風鏡有兩種高度位置，可視騎士的需要選擇。

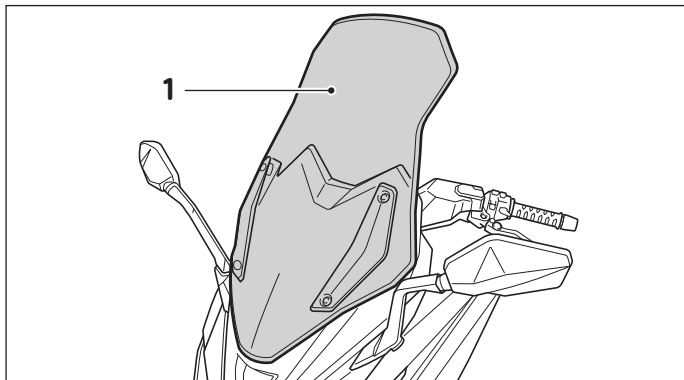

1: 擋風鏡

調整擋風鏡高度

1. 拆下固定螺絲，取下擋風鏡前覆蓋。

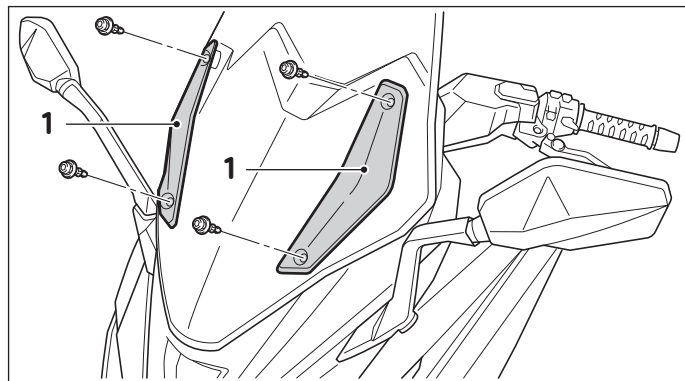

1: 擋風鏡前覆蓋

2. 拆下螺絲，取下擋風鏡。

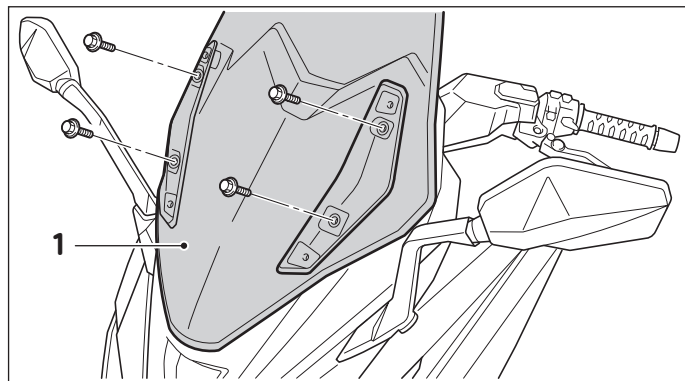

1: 擋風鏡

3. 拆下擋風鏡隔板支架。

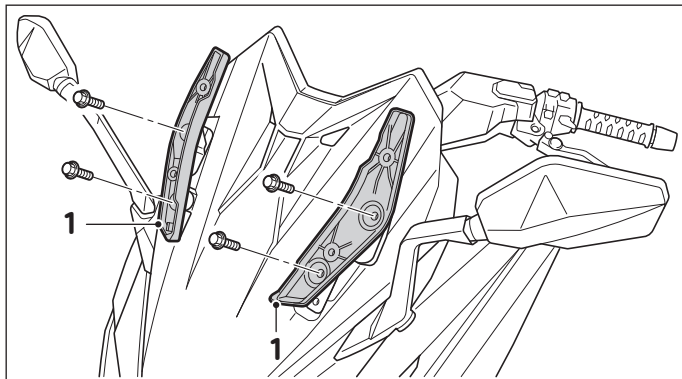

1: 擋風鏡隔板支架

4. 將擋風鏡隔板支架裝在適當選擇的位置。將螺絲鎖緊至規範的扭力。
5. 以螺絲將擋風鏡安裝在固定的位置。
6. 將螺絲鎖緊至規範的扭力。

WARNING

擋風鏡若鬆脫，可能會引起意外。務必將螺絲鎖緊至規範的扭力。

7. 放回擋風鏡前護蓋，裝回**固定螺絲**。

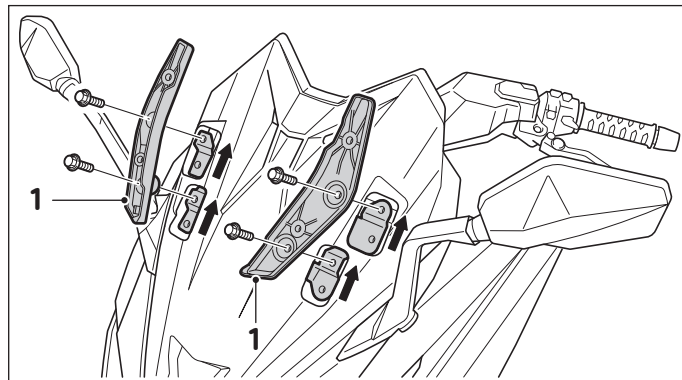

1: 擋風鏡隔板支架

鎖緊扭力：

固定座螺絲

20-28 N·m (204-285.6 kgf·cm)

擋風鏡螺絲

10-14 N·m (102-142.8 kgf·cm)

4 機構控制功能

後視鏡

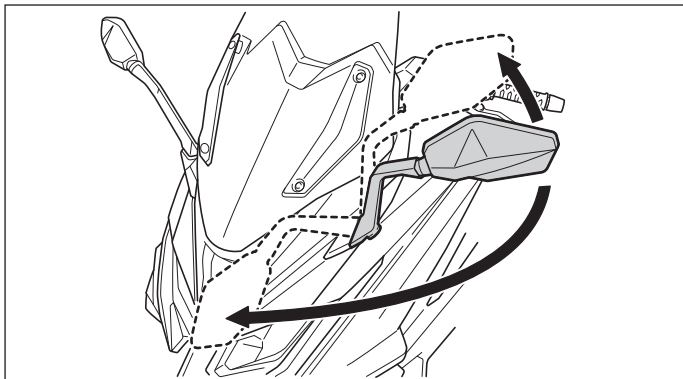

1：後視鏡

後視鏡是駕駛者在騎乘前及行駛中保障安全的重要配備，請善用後視鏡。

後視鏡設計成可向前後回轉，當機車停於狹窄空間或車輛翻倒時，後視鏡均可調整回原來的位置。

⚠ WARNING

- ◆ 騎乘前請務必將後視鏡調整至適當的位置。
- ◆ 為保障駕駛者及後方來車的安全，請勿拔除或改裝不適當的後視鏡。

USB 電源插座

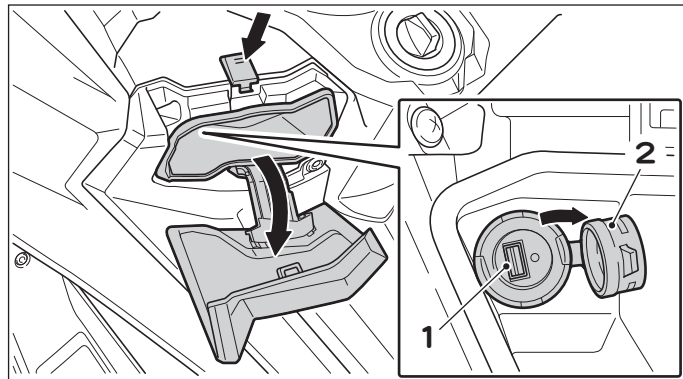

1 .USB電源插座

2：插座保護蓋

本車於左前置物箱內配備有 USB 電源插座。在引擎運轉時，您可以將小耗電性產品連接至電源插座為產品供電。

⚠ WARNING

- ◆ 為避免觸電或短路，當使用 USB 電源插座後，請確實將插座保護蓋裝回。
- ◆ 為避免發生意外之虞，欲使用 USB 電源插座時，請將機車停於安全的地點。

Attention

- ◆ USB 電源插座需在引擎運轉時才可以使用。
- ◆ 為避免電瓶可能會沒電，引擎關閉時請勿使用 USB 電源插座為產品供電。
- ◆ 為避免保險絲熔斷，充電產品負載不可超過 10W，若充電時過熱系統將自動斷電。
- ◆ 離開機車前或騎乘結束時，請務必將產品移除且確實將插座保護蓋裝回。

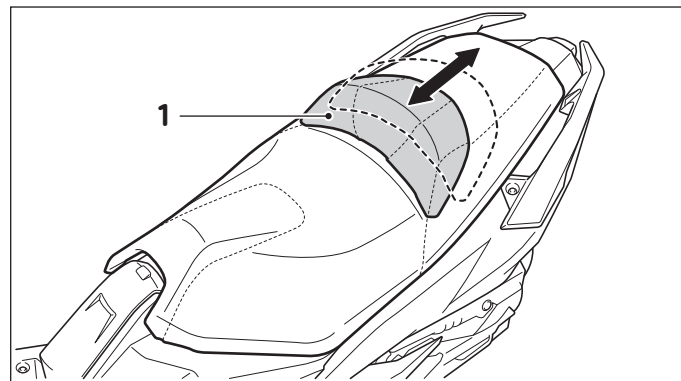
騎士靠背

1：騎士靠背

為提升騎士騎乘的舒適性，靠背為可調整二個不同的位置。

4 機構控制功能

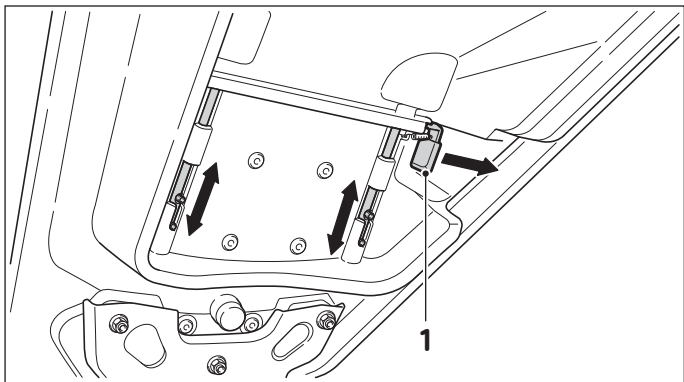

1：拉桿

1. 掀開座墊。
2. 按下拉桿。
3. 靠背前後滑動調整至適合騎士的位置。
4. 放回拉桿，略為滑動靠背至定位。
5. 關閉座墊。

主腳架

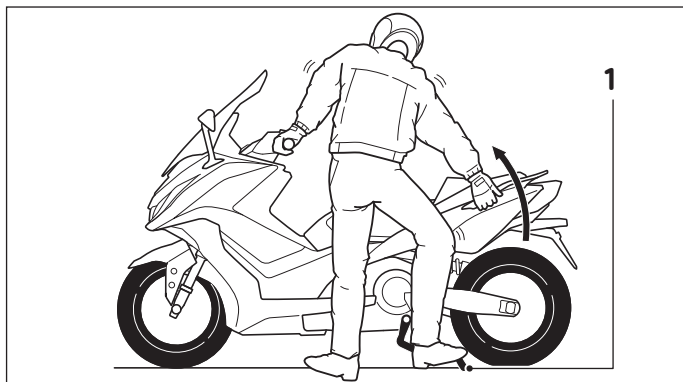

1：主腳架

使用主腳架駐車時，請將引擎熄火，並將主開關關閉。
請保持機車與地面的垂直，左手握住左把手，右手握住後架，用右腳踩下主腳架，然後右腳及右手同時施力將機車立起。

WARNING

- ◆ 騎乘機車前，請確認主腳架是否已確實完全彈起。
- ◆ 騎乘機車時，主腳架不可與地面接觸，否則容易導致主腳架因與地面摩擦，產生干涉而失控。
- ◆ 主支架彈簧彈性變弱時，易使駐車時主腳架無法彈起至定位，請儘速至光陽服務站更換。

側支架

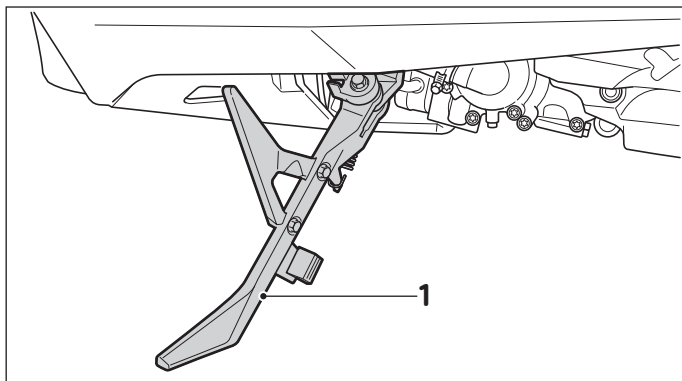

1：側支架

側支架位於機車的左側，使用時以腳將側支架下壓或上推，當側支架下壓時，引擎將無法啟動。

⚠ WARNING

- ◆ 側支架開關為點火電路阻斷系統的一部份，駕駛者在騎乘前一定要推起側支架。當無法正常動作時請洽光陽服務站維修。
- ◆ 當側支架無法放下或無法保持上推位置時請勿騎乘，若側支架與地面接觸，將會導致駕駛失控。

加油口飾蓋 / 加油口蓋

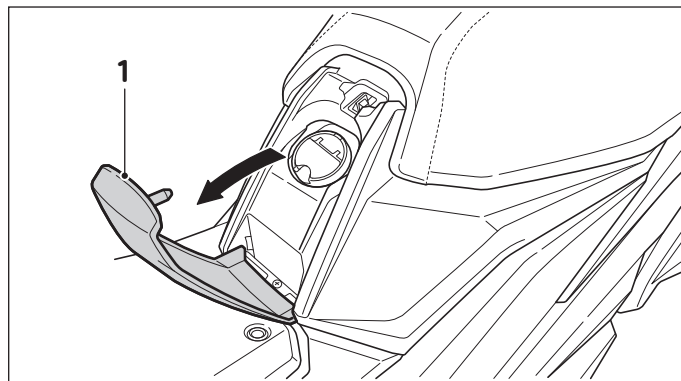

1：加油口飾蓋

開啟加油口飾蓋

請將 KEYLESS 主開關，旋轉至「OFF」位置，順時針方向旋轉到底，即可打開加油口飾蓋 。

4 機構控制功能

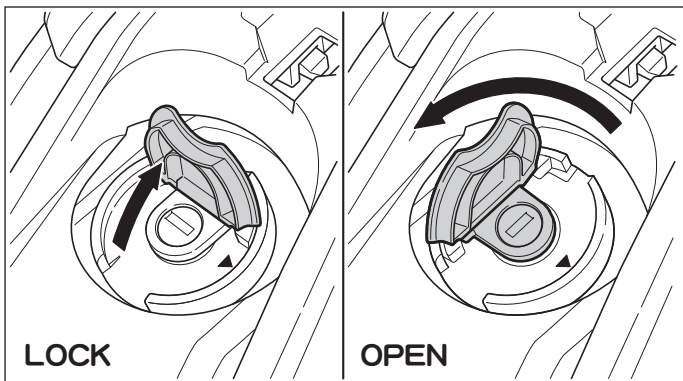

將加油口蓋向上打開，向右旋轉，即可打開加油口蓋。

關閉汽油箱外蓋

將汽油箱蓋旋回，確認汽油箱蓋已確實旋回，再將汽油箱外蓋壓回，確認汽油箱外蓋已確實扣上。

⚠ WARNING

避免引發火災意外之虞，為了避免騎乘時汽油自汽油加油口流出而意外引發火災，加油後，請確認汽油箱蓋已確實鎖上。

TPMS 電子式胎壓偵測器

TPMS 電子式胎壓偵測器操作說明：

- ◆ TPMS 由兩個無線胎壓偵測器（前後輪各一個，裝於輪胎氣嘴上）及一個控制器所組成，偵測器感應目前胎壓值，以無線傳輸到控制器，控制器將信號傳到儀表再搭配儀表及燈號顯示，可告知駕駛人目前胎壓值。

⦿ Attention

1. KEYLESS 主開關 ON 時，胎壓偵測器位於儀表左側的胎壓指示符號會亮起，如胎壓指示符號會自動熄滅，乃正常現象。（如圖示）

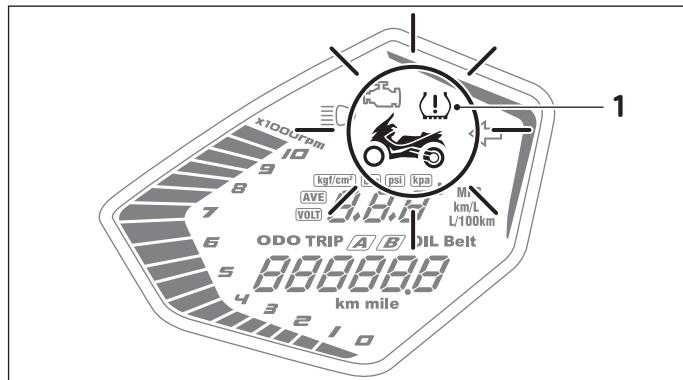

1：胎壓指示符號

2. KEYLESS 主開關 ON 時，胎壓偵測器位於儀表左側的胎壓警示燈會亮起，但不會熄滅乃不正常現象。

異常現象如下：

前輪胎壓

大於 3.2kgf/cm² 或小於 1.6kgf/cm²

後輪胎壓

大於 3.75kgf/cm² 或小於 1.65kgf/cm²

胎壓太高或太低請車主先行充氣或洩氣後，如有問題請洽詢經銷商處理。

(正常充氣之標準胎壓：前輪 2.3kgf/cm² 後輪 2.7kgf/cm²)

- 請勿拆卸**無線胎壓偵測器**及控制器，否則將喪失 TPMS 電子式胎壓偵測功能。
- 當更換新品輪胎及輪圈時，不需重新設定 TPMS 電子式胎壓偵測器。
- 當更換新品無線胎壓感知器及控制器需重新設定 TPMS 電子胎壓偵測器，請洽光陽經銷商。
- 換輪圈時，胎壓偵測器須保持前後輪順序，加以區隔。

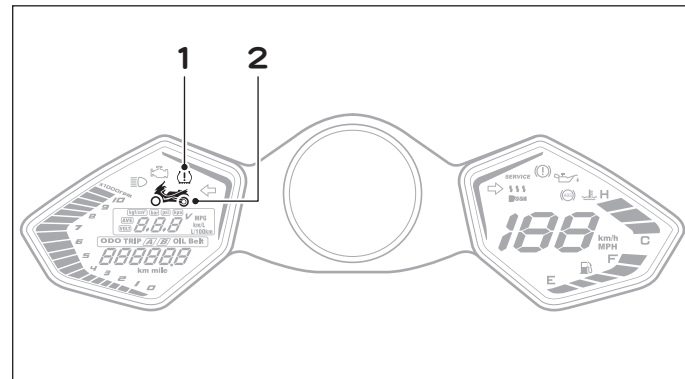

1：胎壓警示燈

2：車型符號

TPMS 學碼操作說明：

- ◆ 適用車主及經銷商服務人員使用
- ◆ 當更換新品無線胎壓感知器及控制器，需重新設定 TPMS 電子式胎壓偵測器。
- ◆ 學碼時，車輛附近不可有相關車輛、發射器，以免誤觸發。
- ◆ 確認電子式胎壓偵測器已正確安裝，胎壓已充至正確胎壓值，且輪胎正確安裝。

4 機構控制功能

啟動學碼程序：

1. 按住操作鍵（手把開關的（ \wedge ）鈕，但需先切換為控制儀表位置 m）。

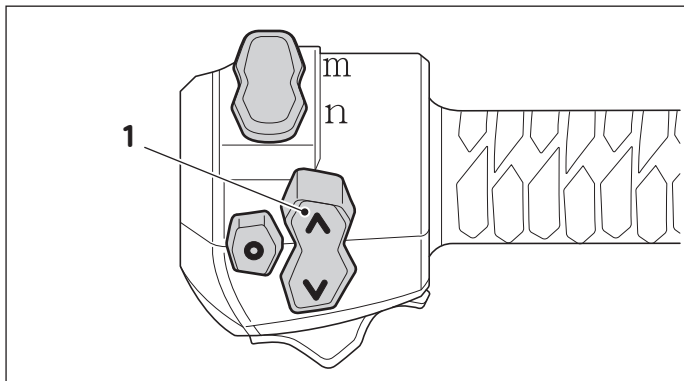

1：操作鍵

2. KEYLESS主開關 KEY ON。
3. 等到車形的前輪閃爍，且無胎壓單位時放開操作鍵（（ \wedge ）鈕）。
4. TPMS系統即進入學碼模式。
5. 前輪的位置符號持續閃爍。

6. 作業者將前輪漏氣或充氣使輪胎壓力變化超過 3psi 以上感知器會在 1 分鐘內被喚醒，等到前輪胎壓有數值時即完成前輪設定。

（前輪閃爍時，若不學碼可按上鍵跳到後輪學碼，兩分鐘若學碼沒完成會跳出學碼模式）。

7. 換車形後輪的位置持續閃爍。
8. 作業者將後輪漏氣或充氣使輪胎壓力變化超過 3psi 以上感知器會在 1 分鐘內被喚醒，後輪胎壓有數值時即完成後輪設定。
（後輪閃爍時若不學碼可按上鍵跳出學碼模式，兩分鐘若學碼沒完成會跳出學碼模式）。
9. 此時前輪閃爍，且顯示胎壓值包含單位。

⊙ Attention

1. 在取得車輛後，必須將胎壓充氣到 20psi 以上，讓 TPMS 電腦自動學習初始值，以便後續正常操作。
2. 部品更換後，需重新進行學碼程序。
3. 更換輪胎時，因胎壓偵測器安裝於氣嘴位置，注意工具插入位置，需避開氣嘴。
4. 安裝部品時，需注意其方向性。
5. 胎壓準確值，僅供參考。
6. 部品安裝時，螺帽鬆脫會造成洩漏產生。
7. 若無法偵測胎壓時，表示胎壓偵測器電池沒有電，需更換新部品。

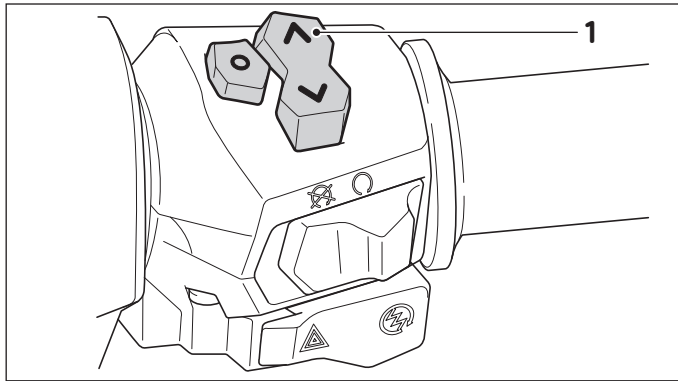

1：切換壓力單位開關

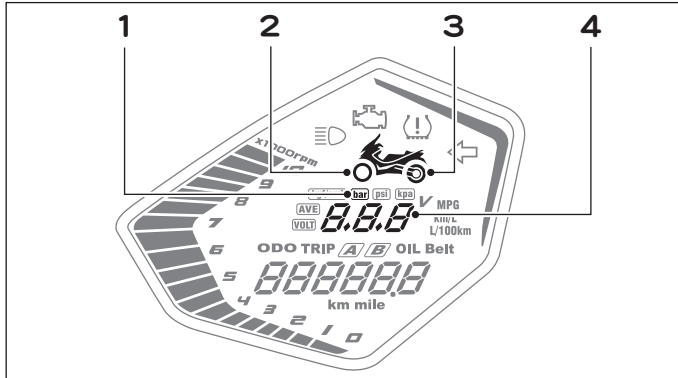

1：壓力單位

2：車形前輪

3：車形後輪

4：胎壓顯示區

切換壓力單位

KEYLESS 主開關 ON，車形符號會亮起，將儀表及 noodoe 切換鍵切到 m 的位置，按上鍵，切換到 TPMS 模式下，按下右手把開關上的上「O」鈕時，可切換 $\text{kgf/cm}^2 \rightarrow \text{bar} \rightarrow \text{psi} \rightarrow \text{kpa}$ 單位。

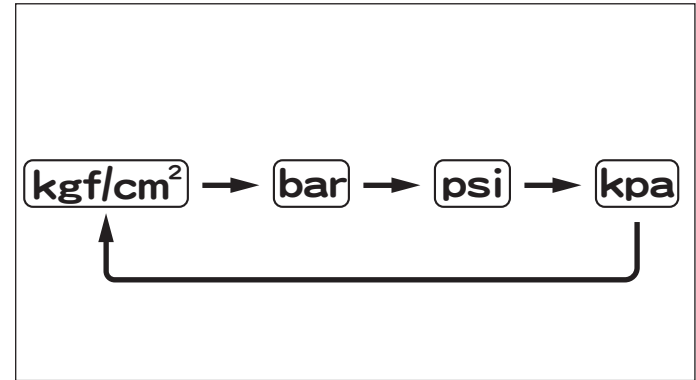

■異常狀況：

1. 主開關 ON 時，儀表左側的胎壓警告燈會持續亮起，可能前輪輪胎壓力大於 3.2 kgf/cm^2 或小於 1.6 kgf/cm^2 ，或後輪輪胎壓力大於 3.75 kgf/cm^2 或小於 1.65 kgf/cm^2 (23.4psi)。按切換鍵到 TPMS 模式，此時胎壓數值會閃爍。
2. 控制器異常時，胎壓警告燈會持續亮起，按切換鍵到 TPMS 模式，會顯示 *Err*。
3. 當受到環境干擾或控制器收不到胎壓偵測感器之訊號時，胎壓警告燈會持續亮起，按切換鍵到 TPMS 模式，會顯示 *--*。
4. 當胎壓急洩漏時，胎壓警告燈快閃，當胎壓慢洩漏時，胎壓警告燈會慢閃。

4 機構控制功能

ABS (防鎖死煞車系統)

ABS 煞車指示燈：

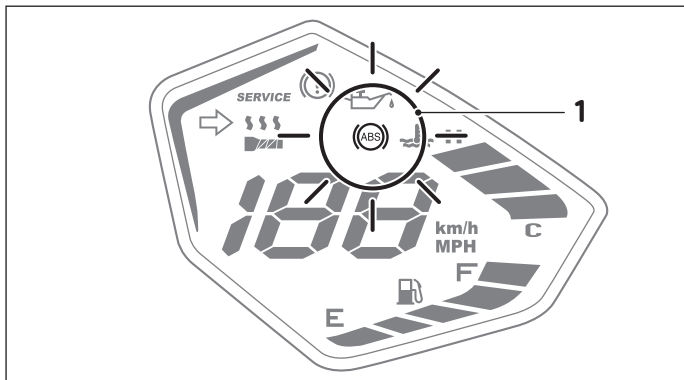

1：ABS煞車指示燈

ABS 煞車系統是雙電子控制，能分別對前、後煞車產生作動。一般使用 ABS 煞車系統時，會感覺到 ABS 對把手所產生的脈衝作動。此時請持續抓握煞車握把，避免“壓放”煞車，否則會降低 ABS 的煞車效果。

ABS 煞車指示燈位於儀表左上角（如圖），指示燈在主開關開啟後亮起，但並不會自動熄滅，引擎發動後行駛速度達 6km/hr 以上時，ABS 煞車指示燈才會熄滅。

ⓘ Attention

ABS 是由 ECU 控制，當 ABS 發生故障時，ABS 煞車指示燈將亮起，ABS 系統可能失去功能，但其原煞車系統仍正常運作，ABS 系統將會回復至一般煞車。

ⓘ Attention

- ◆ 當行駛於粗糙道路或碎石子路面上時，ABS 的煞車有效距離會較長。
- ◆ 騎乘機車時，請隨時與前車保持適當的安全距離。
- ◆ ABS 在煞車距離長時性能表現最佳。
- ◆ 為避免造成 ABS 性能不佳，注意不要拆卸及損傷車輪感知器或車輪感知器轉子。
- ◆ 當開啟 KEYLESS 主開關電源時，或行駛速度達到 6 km/h 或更高時，ABS 會執行自我診斷測試。在自我診斷測試時，若輕壓煞車把手，會感覺到把手的震動，這是正常的現象。

遇到路況需緊急煞車時，ABS 系統幫助防止緊急煞車時輪胎鎖死，讓駕車者可順利轉向操控，ABS 系統會自動控制煞車力量，以減少輪胎打滑。

ABS 系統在以下情況下，並不會縮短煞車距離，若行駛在鬆軟不平坦或下坡路面時，煞車距離甚至比沒有 ABS 系統的車輛還長，因此有 ABS 系統機種在較平坦路面行駛，才能發揮其最大功能。

ABS 系統配備 ABS ECU 與前後輪速感知器，若使用不合乎正廠要求之規格輪胎，可能會影響輪速感知器判斷，導致 ABS 系統作動異常。

⚠ WARNING

- ◆ 使用不合乎正廠規格尺寸之輪胎，可能會導致 ABS 系統無法正常運作，甚至造成駕車者，因 ABS 防鎖死煞車系統無法正常運作，而導致意外發生，因此請務必使用光陽指定規格尺寸之輪胎。

- ◆ 當 A B S 系統作動時，您可能會感受到煞車把手有一點振動，這是正常現象。
- ◆ 當車輛速度低於 6km/h 以下時，ABS 系統並不會作動。
- ◆ 當電力失效或系統故障時會導致 ABS 系統失去功能，此時 ABS 煞車指示燈將亮起。

含氧量感知器

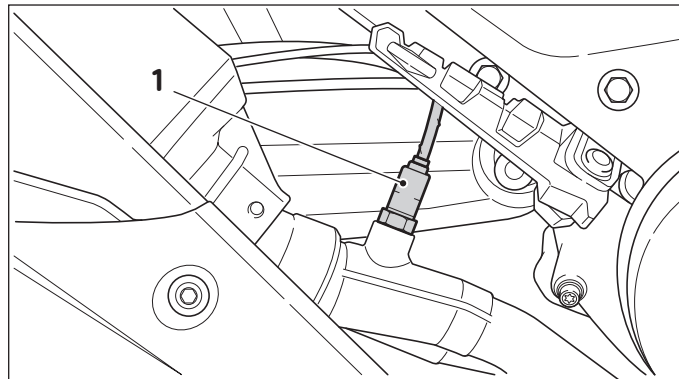

1：含氧量感知器

本車裝配有含氧量感知器，作用是減少排放廢氣中污染物的產生。

WARNING

請勿自行拆解或更換含氧量感知器，否則容易導致含氧量感知器效果不佳或甚至失效。

4 機構控制功能

排氣管及觸媒轉化器

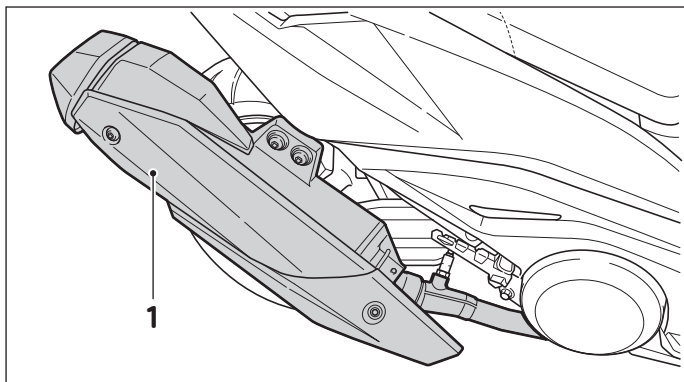

1：排氣管

觸媒轉化器的功用是降低排放廢氣中污染物的產生。

⚠ WARNING

機車騎乘後，排氣系統因燃燒廢氣產生的高溫，使得排氣管變的非常熱燙。

為防止發生火災及燙傷的發生：

- ◆ 請將機車妥善停放於行人或兒童無法觸碰之處。
- ◆ 機車請勿停放於易燃物附近。
- ◆ 機車進行保養時，請確定排氣系統已經冷卻。
- ◆ 在機車行駛中，不可關掉主電源開關。因為大量未燃燒的混合氣會流入排氣管內燃燒，會造成觸媒轉化器損壞及燒毀。
- ◆ 請使用無鉛汽油，含鉛汽油會造成觸媒轉化器的老化而失效。

廢氣控制系統

為符合環保署廢氣排放標準，機車會裝有以下廢氣控制系統零件：

- ◆ 電子控制元件
- ◆ 曲軸箱通氣閥
- ◆ 觸媒轉化器
- ◆ 節流閥
- ◆ 各類感知器：
 - 進氣溫度感知器
 - 進氣壓力感知器
 - 油門開度感知器
 - 含氧感知器
 - 溫度感知器
 - 轉倒感知器

正確行駛方法

起動引擎

- ◆ 擊起動前請先把主腳架撐起來。
- ◆ 引擎起動前請先檢查機油、汽油。

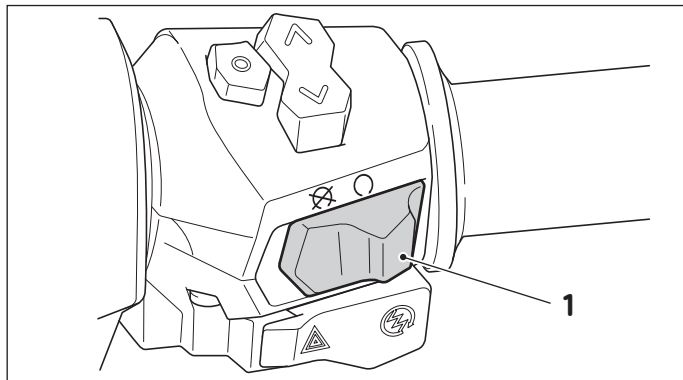

1：引擎熄火開關

引擎熄火開關

- ⊗：開關在此位置時，引擎熄火且無法發動，須將開關切換至“○”位置，才可再起動引擎。
- ：開關在此位置時，可操控引擎發動。

Ⓞ Attention

- ◆ 引擎熄火開關，在 ⊗ 的位置時，切斷主電源，因此拉煞車拉桿時及按起動按鈕，啟動馬達不會作動。
- ◆ 引擎熄火開關僅用於暫停時引擎熄火用。

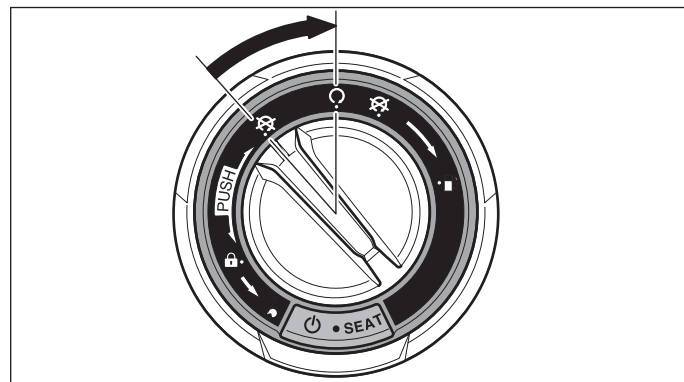

1. 將 KEYLESS 解鎖
2. 將主開關旋轉至「ON」。
3. 確認油門握把完全關閉。
4. 確認側支架已收回。
5. 確認引擎熄火開關已切換“○”。

Ⓞ Attention

停車不使用時，請務必將 KEYLESS 扳在 OFF 位置，以免電池過度放電。

6. 壓住前煞車拉桿或後煞車拉桿，按下電起動按鈕即可起動引擎。

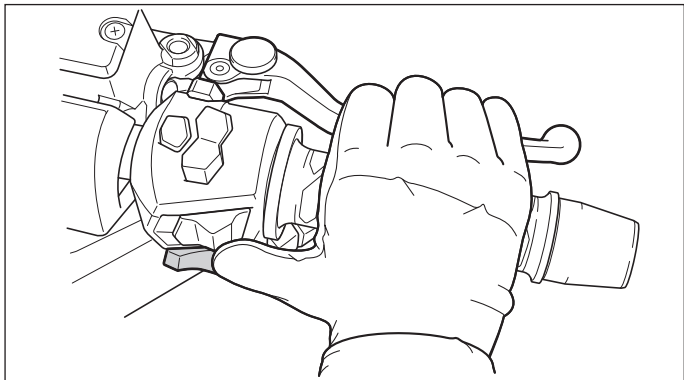

7. 如無法起動引擎，請放開起動開關等待幾秒後，再嘗試起動引擎。每次起動時間不可超過五秒，以保留電瓶的電力。

⦿ Attention

- ◆ 引擎起動後，手指要立刻離開電起動按鈕。
- ◆ 引擎在運轉中，請勿按電起動按鈕，否則會損壞引擎機件。
- ◆ 引擎起動時，後煞車拉桿應在煞車狀態，電源被接通後煞車燈會亮。

引擎冷車發動後要使車輛短暫之暖機運轉（約 1-2 分鐘），高山區域及溫度較低地區需暖機運轉（約 3-5 分鐘），助於引擎運轉及車輛騎乘。

⚠ WARNING

- ◆ 未駕駛前，後煞車拉桿應保持在煞車狀態。
- ◆ 排出的廢氣含一氧化碳有害身體健康，請避免在狹窄、通風不良場所起動。

降低油耗

適當的騎乘方式可以讓您的機車更省油。請參考以下的方法來降低油耗：

- ◆ 避免以引擎高轉速情況下急加速機車。
- ◆ 避免在引擎在無負載時以高轉速運轉。
- ◆ 在等待交通號誌、塞車或等待平交道時，需長時間惰速等待的狀況下，請將引擎熄火停止運轉。

正確行駛方法

後煞車拉桿保持在煞車狀態，然後將車向前推，主腳架會自行彈起。

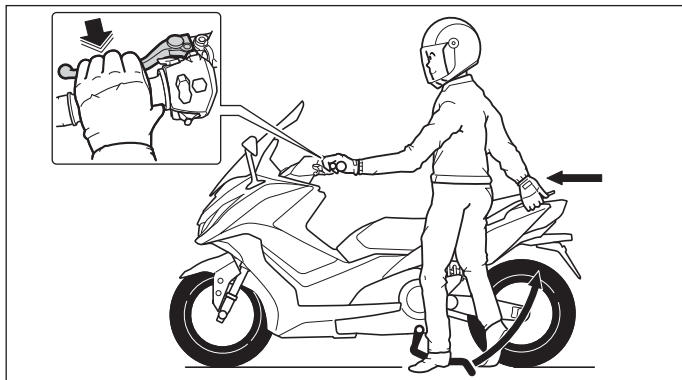

⚠ WARNING

- ◆ 引擎轉速請勿超越紅色範圍。
- ◆ 引擎發動未行駛前，請勿任意加油提高引擎回轉數，以避免危險發生。

由左邊上車，確實的坐正，左腳觸地以防傾倒，調整後視鏡至適當的位置。

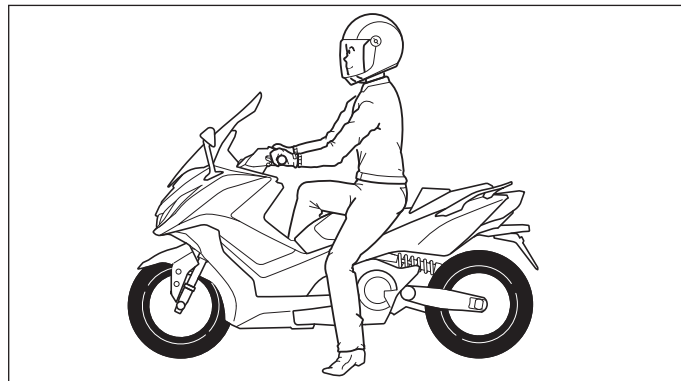

⚠ WARNING

未行駛前，後煞車拉桿應保持在煞車狀態，請勿任意提升引擎回轉數。

前後煞車拉桿釋放

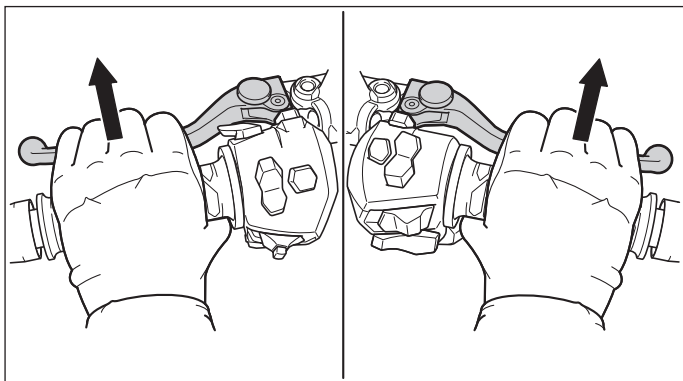
**⚠ WARNING**

煞車解除後，加油手把不可任意轉動加油，以免車子向前衝出發生危險。

旋轉加油手把即可調整機車行駛速度。

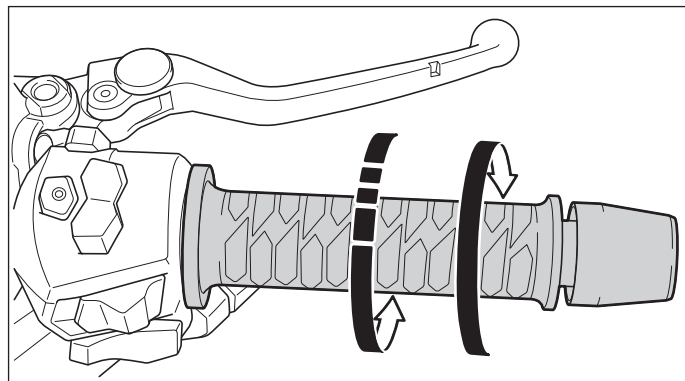

速度的調節由加油手把來控制。

旋轉 速度會變快。

要慢慢的加油。

始動或上坡時，加油手把慢慢地旋轉

加油，馬力就會加大。

還回原位 速度會變慢。

還原時動作要敏捷。

⦿ Attention

- ◆ 為維護引擎的使用壽命，機車未暖機前切勿急加速。
- ◆ 加油手把不可急速旋轉，以避免車子急速衝出。

正確行駛

出發前，開啟方向燈，確認前、後方來車狀況，緩慢旋轉加油手把後起步。

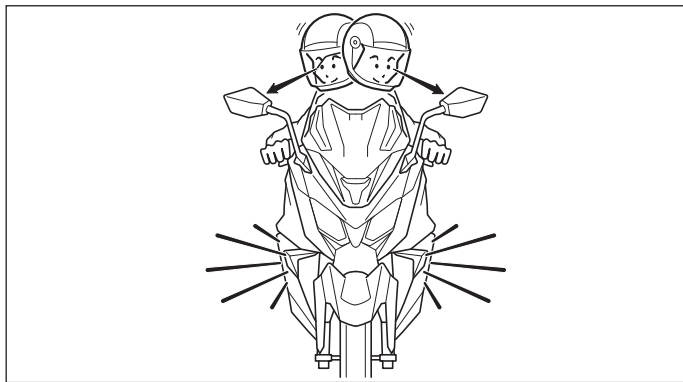

新車引擎磨合

- ◆ 新車引擎磨合期為 300 公里 (km) 內，請保持時速 80 公里 (km/h) 以下。
- ◆ 避免急加速。

⚠ WARNING

引擎磨合期如高速行駛，可能造成引擎機件損壞。

煞車 前煞車

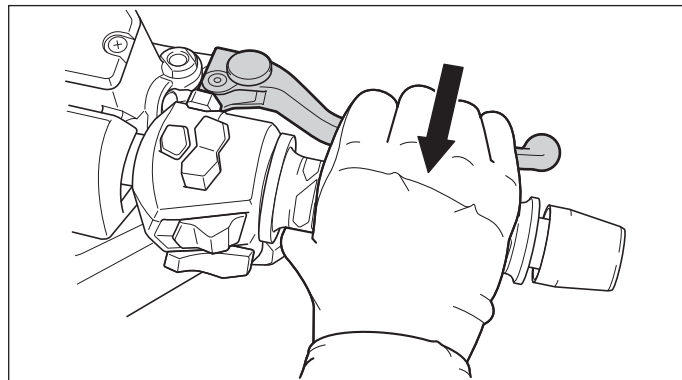

後煞車

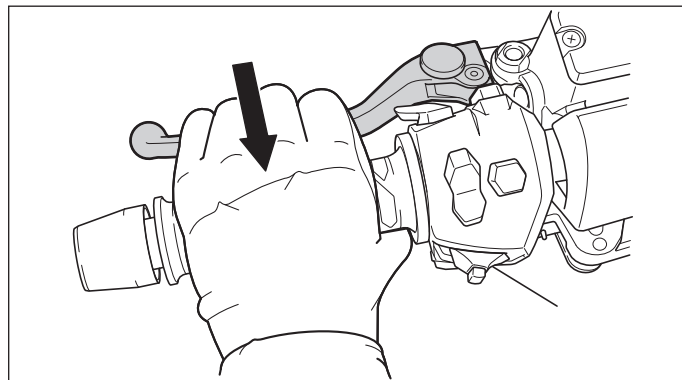

1. 當使用煞車時需先放鬆油門握把以完全關閉油門。
2. 同時抓握前、後煞車把手，並逐漸施力作動煞車。

⚠ WARNING

- ◆ 在濕滑及沙石路面上操作煞車時，煞車的有效距離會較長也較困難。
- ◆ 行駛於山路時請減速慢行，在下坡時煞車會變的更困難也更危險。

不可緊急煞車、急轉

緊急煞車、急轉是引起側滑傾倒的原因，非常危險。

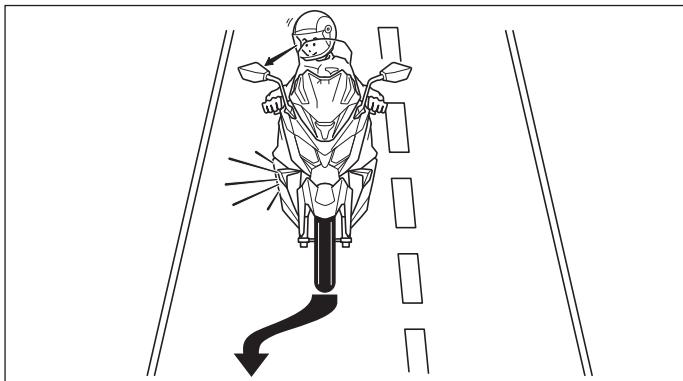

⚠ WARNING

避免煞車用力過度或緊急煞車，特別是車輛傾向單邊時，容易造成車輛側滑或翻覆。

雨天時應特別小心駕駛

雨天路面與晴天不同，煞車距離會拉長速度應減慢，煞車時間也應提早。

下坡時，將加油手把回復到關閉位置，並且實施間斷煞車，慢慢行駛。

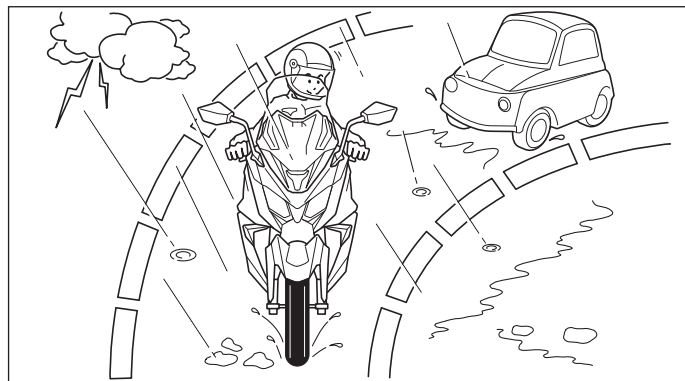

⚠ WARNING

在潮濕路面下及鐵路平交道、輕軌電車軌道、人孔蓋、施工路面覆蓋之鋼板等極為滑溜。當行駛這些區域時，請特別注意減速慢行並小心通過。

停車正確方法

接近停車地點時

- ◆ 提早將方向燈打開並注意後方側方車輛，慢慢停靠。
- ◆ 把加油手把回復原位，並提早將前後煞車煞住，此時後煞車燈即亮，以警告後方來車。

車輛完全停止時

方向燈開關關閉，KEYLESS主開關轉至“”位置。

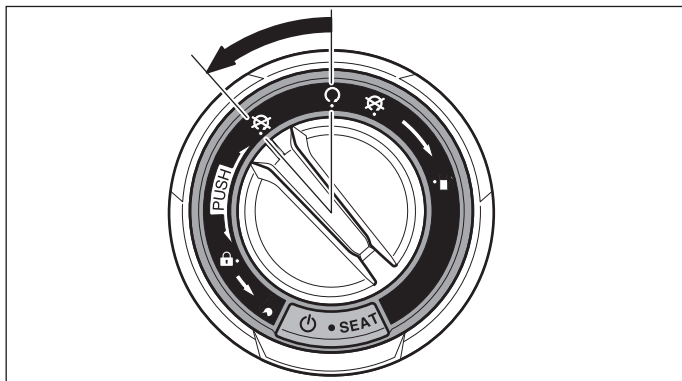

WARNING

行駛中，請勿關閉 KEYLESS 主開關，因電氣系統全部關閉，容易發生事故，必須在車子停止後才可以操作。

駐車時

- ◆ 駕駛者站在左側及平坦的地面把主腳架撐起來
- ◆ 不妨礙交通的平坦地面把主腳架撐起來。
- ◆ 在不平坦的地面稱主腳架，車輛容易倒下。
- ◆ 左手握住手把，手把需擺正，右手拉住座墊旁左後握把，右腳踩下主腳架，右手用力往上拉。

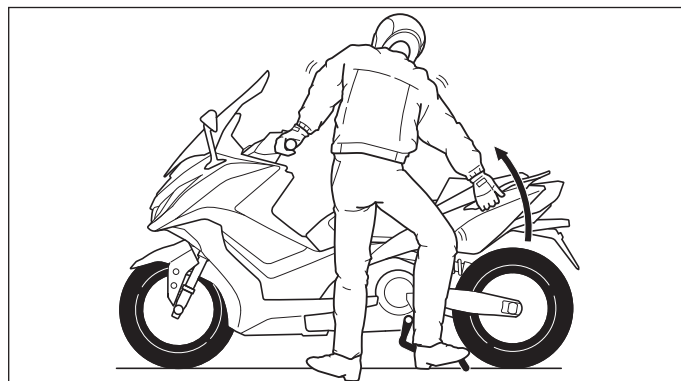

- ◆ 為防止盜竊，停車時請將轉向桿上鎖，並關閉 KEYLESS。

車輛傾倒時

當車輛傾倒熄火時，此時車輛若要再發動時，KEYLESS 主開關須關掉後再重新開啟。

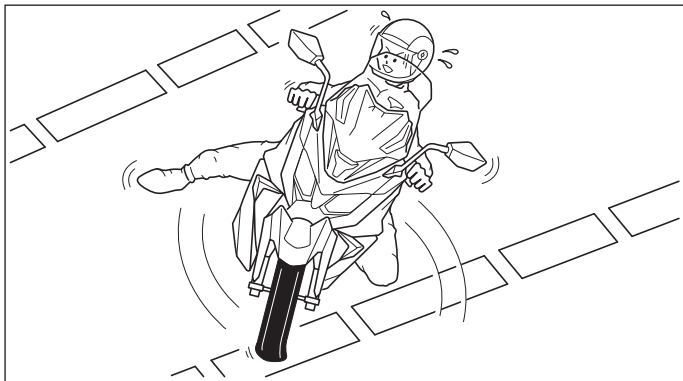

WARNING

為防止車輛傾倒，汽油溢出而發生危險，車輛傾倒超過 65° 時，引擎自動熄火。

騎乘前檢查

養成騎乘前檢查的習慣

為讓您的機車保持在安全、有效率的使用狀態，請依據保養表做好定期檢查、調整及潤滑保養。

廢氣控制系統可降低機車排放廢氣中污染物的產生。請依保養表所規定的里程或時間進行保養，以確保廢氣排放標準能符合規定。

WARNING

- ◆ 若您不熟悉機車的檢查保養，請洽詢光陽經銷商。
- ◆ 在引擎運轉時，可能會因身體或衣物的碰觸而導致受傷、觸電。在進行機車保養時，請將引擎熄火。
- ◆ 為了避免燙傷，機車騎乘後，引擎、排氣管、煞車碟盤、煞車卡鉗、煞車片要在冷卻後才可觸摸。
- ◆ 保養機車時，請勿在密閉空間運轉引擎，以免因廢氣排放而一氧化碳中毒。
- ◆ 為避免損壞機車，在未受過專業維修訓練及沒有特殊工具的狀況下，請勿進行維修工作。

引擎機油與機油濾清器濾芯

騎乘機車前應檢查引擎機油量是否符合規定，以及是否有無洩漏。引擎機油與機油濾清器濾芯也應依保養和潤滑表規定，定期更換。

檢查、補給引擎機油

1. 將機車停放於平整的地面後以主腳架立起，將 KEYLESS 主開關啟動，然後發動引擎，不使用加油手把，怠速運轉約 3 分鐘後，將引擎熄火，靜置一分鐘後。
2. 取出機油量尺擦拭清潔，將機油量尺直接插入（不可鎖入）。
3. 檢查機油量，油面接近下限時，請補充機油至上限與下限之間。

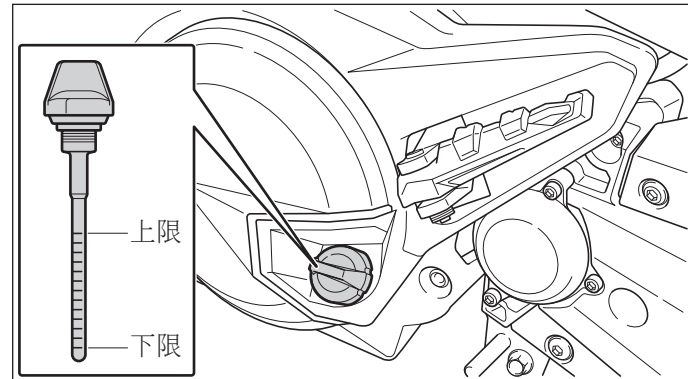

⦿ Attention

引擎、排氣管溫度很高，檢查機油量時小心謹防燙傷。

推薦規格機油

規格：

SAE：10W/40 MA

API：SL級以上。

新車第一次 300 公里更換機油。以後每 2000 公里更換一次機油。

⚠ WARNING

- ◆ 市面上劣等機油很多，易使消費者誤用而造成引擎故障。
- ◆ 為使您的愛車能更換到推薦規格的機油，敬請駕臨您購車之經銷門市更換。

⦿ Attention

- ◆ 傾斜的車身會導致機油量的誤判。
- ◆ 引擎停止後如即刻檢查油量或更換機油時應謹防燙傷

汽油檢查、補給

- ◆ 儀表燃料指示區塊接近 E 剩一格區域時，應儘快補給汽油。
- ◆ 請及早補給 95 以上無鉛汽油。

油箱蓋使用方法：

先將引擎熄火

1. 請將 KEYLESS 主開關，旋轉至「OFF」位置，向順時針方向旋轉到底，即可打開加油口飾蓋。然後旋開加油口飾蓋。
2. 請使用 95 以上無鉛汽油。
3. 將加油口蓋旋回，確認加油口蓋壓回，確認加油口飾蓋已確實扣上。

⚠ WARNING

- ◆ 補充汽油時，應嚴禁煙火。
- ◆ 補充汽油時，請將引擎熄火。
- ◆ 補充汽油時，油面不可超過基準板，如超出基準板汽油容易滲透出來。
- ◆ 加油時，為確保騎乘性能穩定，建議每 1000 公里添加“光陽噴油嘴清潔劑”，以進行燃油噴嘴清潔保養。
- ◆ 汽油箱內燃油量不足時，避免使汽油泵浦長時間的作動，否則會影響燃油泵浦正常之壽命。

轉向桿檢查

- ◆ 上、下、前、後、左、右的擺動有無鬆動情形。
- ◆ 手把是否有太緊現象。
- ◆ 手把是否有碰擊現象。
- ◆ 如發現異常現象時，請到經銷商或服務站接受檢修。

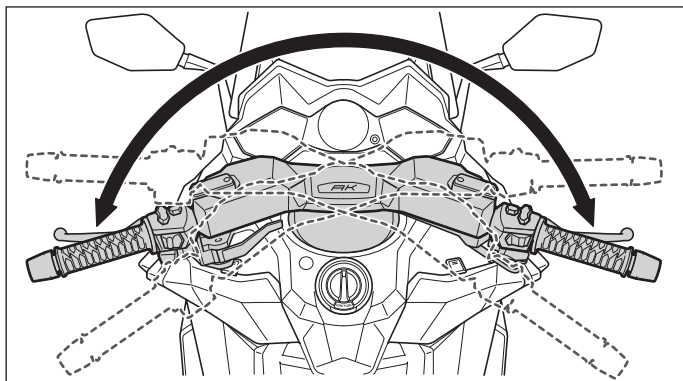

煞車檢查、調整

1. 使用煞車調整鈕調整煞車拉桿距離 (共 4 段調整)。
2. 調整時將煞車拉桿往前推及旋轉調整鈕 (原廠設定值 2)。
3. 調整後手拉煞車拉桿 (1) 至手指感覺舒適的位置時，檢查拉桿先端距離是否在規定尺寸範圍內。

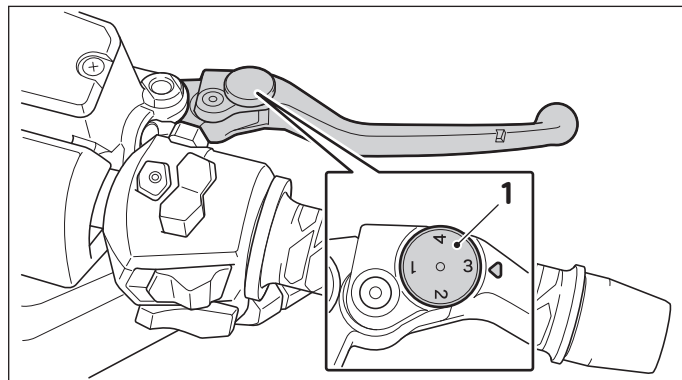

1：煞車調整鈕

6 騎乘前檢查

前煞車油檢查

1. 將手把擺正，檢查右貯油箱內的煞車油。必須維持在上限與下限標示記號間。
2. 當油面降到接近下限位置標示時要檢查煞車來令磨損情形。
3. 假如煞車來令磨損，沒有超過規定限度，通常表示產生漏油現象，請洽尋經銷門市檢修。

前煞車油檢視窗

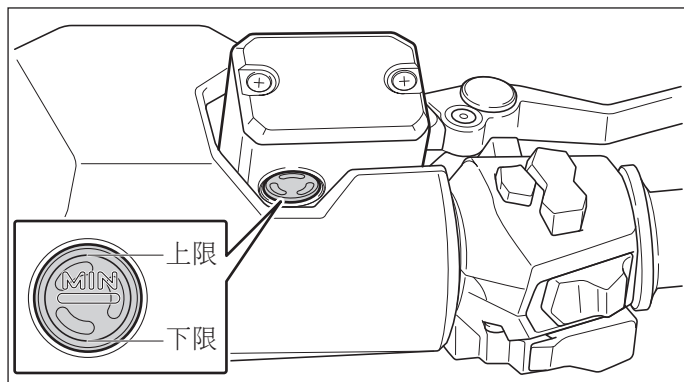

前煞車油補充

1. 將手把擺正，拆下煞車油貯油箱蓋 2 支固定螺絲，取下煞車油蓋。
2. 將推薦煞車油 DOT-4 注入貯油箱內至上限刻劃，再將貯油箱蓋 2 支螺絲鎖緊。
3. 煞車油每 10000 公里或 1 年更換 1 次。

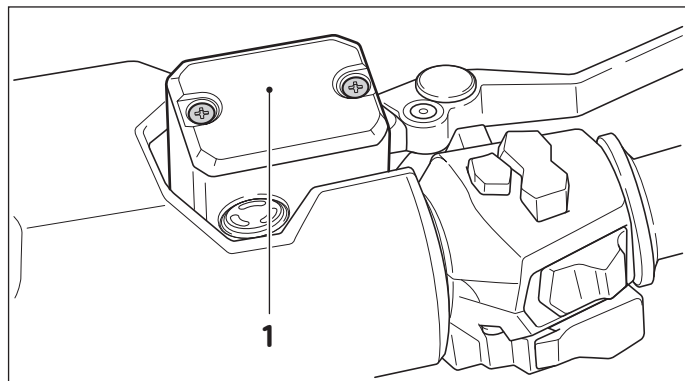

1: 煞車油貯油箱蓋

⚠ WARNING

- ◆ 不同廠牌及不同規格的煞車油混合使用會引起煞車失靈，發生危險。
- ◆ 煞車油補充時，使用布類將塗裝部位蓋著以免傷及塗裝表面。

前後煞車來令片檢查

煞車來令片使用限度檢查

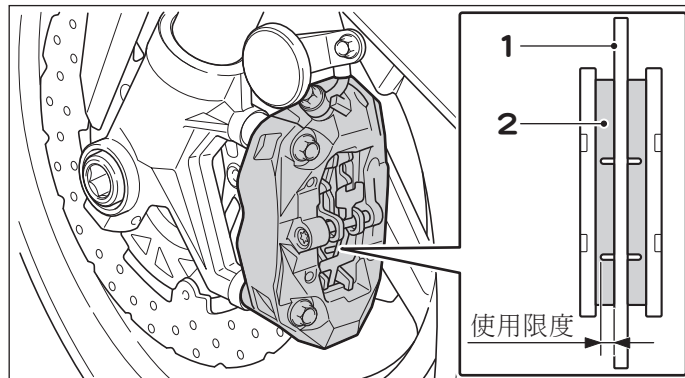

- ◆ 煞車效果良好嗎？
- ◆ 緩慢行進確認前後煞車之效果。

輪胎檢查

- ◆ 檢查輪胎地面接觸狀態，輪胎氣壓是否正常，若不足時，請充氣至正常胎壓。
- ◆ 輪胎與地面接觸如有異常現象時，使用胎壓計檢查胎壓是否正常。

在冷車時測量輪胎氣壓：

乘坐 1 人	前輪 2.4 kgf/cm ²	後輪 2.70 kgf/cm ²
乘坐兩人	前輪 2.4 kgf/cm ²	後輪 2.70 kgf/cm ²

- ◆ 在胎溝內是否有夾著金屬片、碎石等，有則去除後再行駛。
- ◆ 輪胎龜裂或胎溝深度磨耗限度時，請即更換新輪胎。
(請參照圖面箭頭指示)

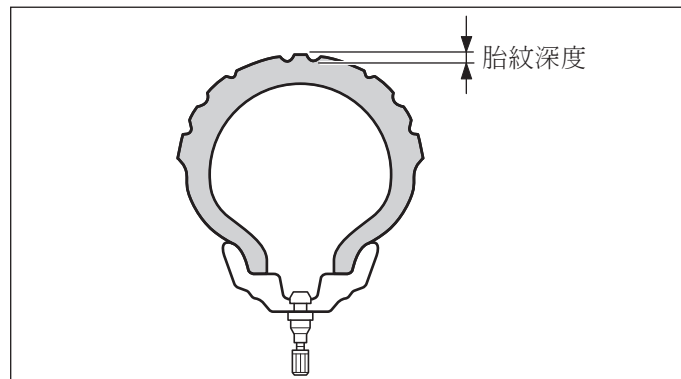

6 騎乘前檢查

量測輪胎胎紋中心部位的胎紋深度，由於輪胎磨損程度可能不均勻，應取數個點來量測。

若有任何測量值小於使用限度，請更換輪胎，更換新輪胎時，應檢查並做好車輪平衡。

使用限度：

前輪 0.8 mm

後輪 0.8 mm

胎紋磨損檢查

每次騎乘之前都必須檢查輪胎。若是輪胎出現橫向線（最小胎紋深度）、若是輪胎上有釘子或玻璃碎片、或是輪胎壁有裂痕，請洽詢光陽經銷商更換輪胎。當輪胎胎紋磨損過度時，會降低摩擦力，輪胎就會變得較容易被刺破，且影響操控安全。

輪胎尺寸：

前輪尺寸

120/70-R15 56H

後輪尺寸

160/60-R15 67H

煞車燈檢查

- ◆ 將 KEYLESS 主開關轉至 “○” 位置。
- ◆ 前、後煞車拉桿分別拉住，確認煞車燈是否點亮？

檢查煞車燈是否汙穢或破損？

⊙ Attention

將 KEYLESS 主開關轉在 “○” 位置，但是引擎熄火開關轉至

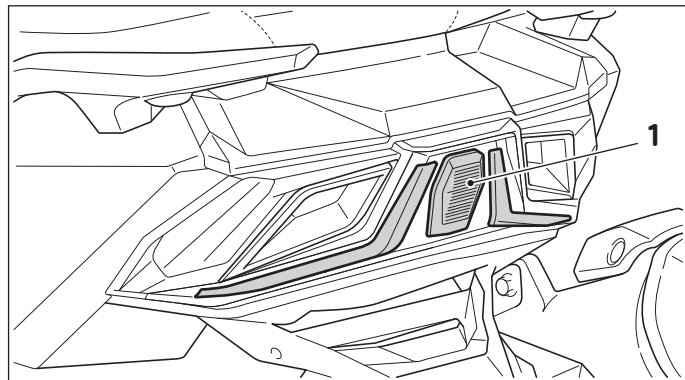

1：煞車燈

後燈檢查

- ◆ 將 KEYLESS 主開關轉至 ‘○’ 位置。
- ◆ 確認後燈是否點亮？
- ◆ 檢查後燈殼是否汙穢或破損？

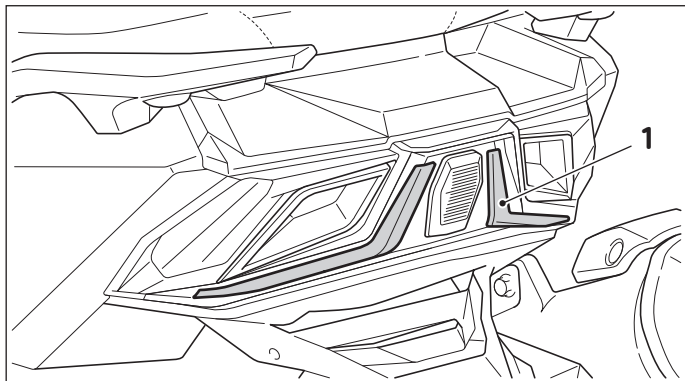

1: 後燈

前燈檢查

- ◆ 將 KEYLESS 主開關轉至 ‘○’ 位置。
- ◆ 確認前燈是否點亮？
- ◆ 檢查前燈殼是否汙穢或破損？

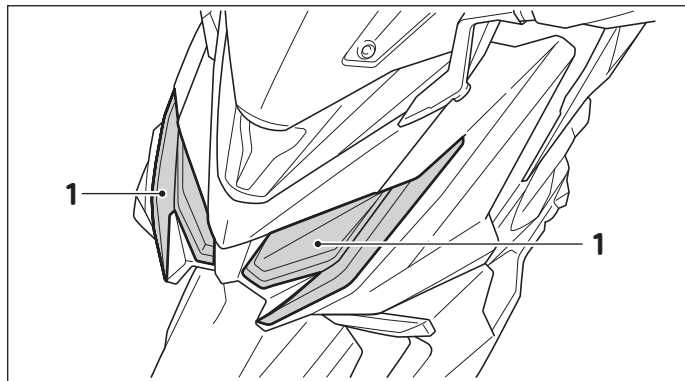

1: 前燈

6 騎乘前檢查

方向燈檢查

- ◆ 將 KEYLESS 主開關轉至 “○” 位置。
- ◆ 操作方向燈開關，確認前後左右方向燈及指示燈是否點亮？
- ◆ 檢查方向燈殼是否汙穢或破損？

前方向燈

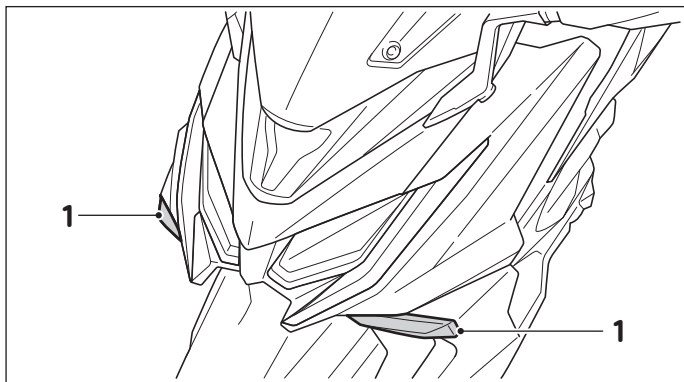

1：前方向燈

後方向燈

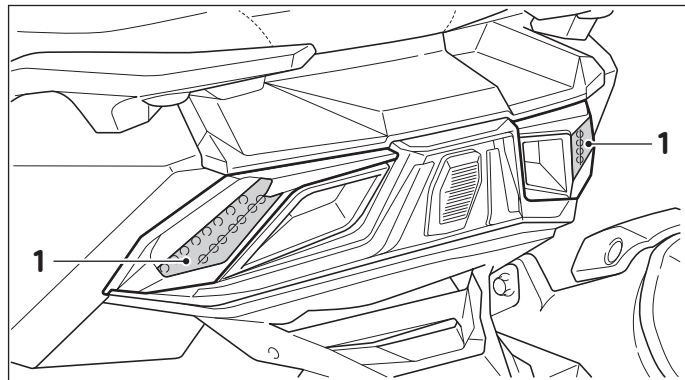

1：後方向燈

前、後緩衝器檢查

將重量加於手把及座墊，並上、下擺動，檢查其作動是否良好？

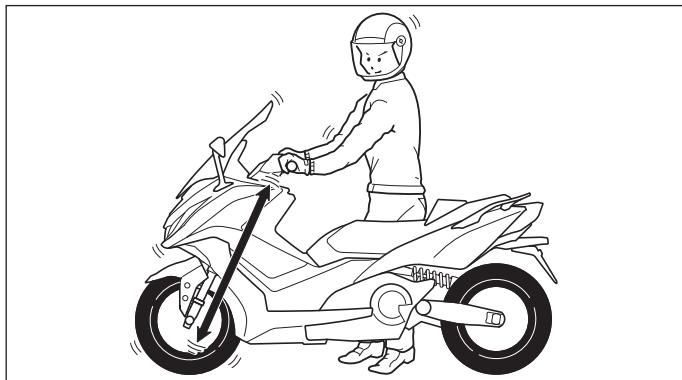

◆ 前燈、後燈及方向燈是否點亮？

發動引擎並打開開關同時檢查前燈、後燈及方向燈是否亮及燈殼是否有破損污穢情形。

◆ 儀錶顯示是否作用

◆ 喇叭是否會響？

KEYLESS主開關打開在“○”位置，按下喇叭按鈕開關。

◆ 後視鏡角度是否適當？

坐在座墊確認後方位置，並檢查是否有損壞或污穢？

因實車騎乘安全性考量法規規定扭力值規範1.02-1.428 kgf-m。故後視鏡裝於實車鎖緊後，並非固定不可轉動（除非異常鬆動）。

◆ 檢查車牌號碼是否污穢或損傷？

檢查車牌號碼是否污穢、損傷，確實鎖緊。

◆ 排氣正常嗎？

檢查排氣管是否鬆動或噪音。

◆ 其他，對過去異常現象是否還存在？

側支架

側支架不僅用於停車，還包含一個安全機構，當側支架向下時，點火電源會自動切

<檢查方法>

檢查側支架自動熄火系統。

1. 在平坦的地面將主腳架撐起來
2. 將側支架回復上方位置後發動引擎
3. 將側支架踢向下方位置，引擎會自動熄火

⊙ Attention

如果側支架操作有任何問題，請至光陽經銷商接受檢查。

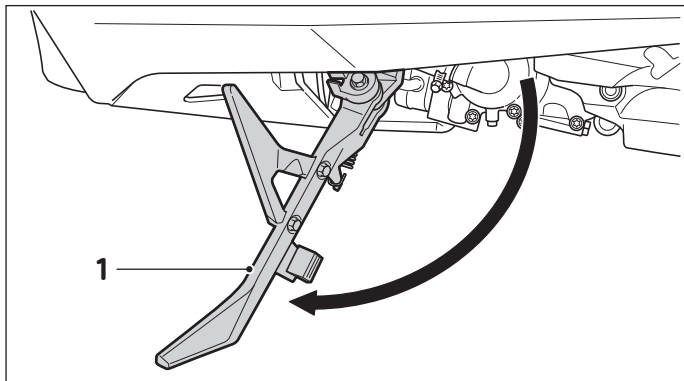

1：側支架

簡易的保養及維修

定期檢查

- ◆ 為了使車輛安全舒適地行駛，務必接受定期檢查，請至光陽機車經銷商及服務站為您做售後服務保養工作。
- ◆ 檢查時間及檢查項目請參照使用手冊。
- ◆ 機車長期間停止使用時，亦須實施定期檢查。

初次檢查

新車購買一個月內或行駛 300 公里 (km) 時，請務必接受檢查保養。

注意事項

檢查結果須要清潔、調整、更換等時，請依定期檢查記錄表說明實施。

Attention

保養時要注意安全。

- ◆ 在平坦的地方把車子主腳架立起來。
- ◆ 使用適當的工具作業。
- ◆ 在引擎停止狀態時實施整備作業。
- ◆ 引擎停止後，引擎本體、排氣管溫度很高，謹防燙傷。

減低公害定期保養一覽表

為了行車安全維護性能延長車齡，更為了減低污染排放，請確實做好定期檢點及保養。

排放控制系統及定期檢點保養項目及時間表：

I：檢查，必要時清潔、潤滑、補足、修正或交換 A：調整 C：清潔 R：更換 T：鎖緊 M：維修保養 D：診斷器檢查

保養里程		300	2000	4000	6000	8000	10000	12000	14000	16000	18000	20000	22000	24000	26000	28000	30000	32000	34000	36000
潤滑系統	引擎機油	R	R	R	R	R	R	R	R	R	R	R	R	R	R	R	R	R	R	R
	機油濾清器				R			R			R			R			R			R
	齒輪油(無此式樣)																			
燃料供給系統	燃油泵浦/燃油泵浦濾網				I/C			I/C			I/C			I/C			I/C			I/C
	加油導線				I			I			I			I			I			I
空氣供給系統	空氣濾清器						R					R					R			
	活性碳罐				I			I			I			I			I			I
	傳動系統濾綿						R					R					R			
	PCV蒸發控制閥				I			I			I			I			I			I
	控制有關的各空氣管路				I			I			I			I			I			I
	蘭炭轉化器				I			I			I			I			I			I
傳動系統	凸輪鏈條				I			I			I			I			I			I
	傳動外皮帶				I			I			I			I			I			I
	驅動皮帶(CVT)				I			I			R			I			I			I
點火系統	火花塞						R					R					R			I
	四行程																			
引擎管理系統	點火線路						I					I					I			I
	節流閥體										M/I						M/I			M/I
	燃油噴嘴				D/M			D/M			D/M				C		D/M			D/M
	怠速空氣旁通閥						D/M				D/M						D/M			D/M
	引擎水温感知器				D			D			D				D		D			D
	進氣壓力感知器				D			D			D				D		D			D
	轉倒感知器				D			D			D				D		D			D
	點火線圈				D			D			D				D		D			D
	電瓶				D			D			D				D		D			D
	其他	車體重要螺絲	T	T	T	T	T	T	T	T	T	T	T	T	T	T	T	T	T	T
煞車系統(碟煞系統)	T	T	T	T	T	T	T	T	T	T	T	T	T	M	T	T	T	T	T	T
煞車導線	I	I	I	I	I	I	I	I	I	I	I	I	I	I	I	I	I	I	I	I

I：檢查
A：調整
C：清潔
R：更換
T：鎖緊
M：維修保養
D：診斷器檢查

保養
器檢查
等項
依標
準步
驟實
施。

• 車輛於行駛中或檢查中，發覺有必須清潔潤滑補充、調整或更換者，且未嚴重影響污染排放，可直接進行並記錄之。若嚴重影響污染排放，須經報備核准後進行。

• 每1000km建議添加一瓶光陽指定噴油嘴清潔劑於汽油油箱(用量依指示)。

• 燃油噴嘴及節流閥體，每3個月或未達10000km需清潔。

不定期保養

項目	現象及處	理
點火系統	如有明顯的續行點火失常、引擎過熱、引擎熄火，則進行保養或點檢。	
積碳去除	10000-15000公里之間若有引擎馬力大幅下降時請將排氣系統、汽缸頭、活塞、節流閥體、燃油噴嘴之積碳去除。	
傳動系統	5000公里之間若有極速明顯下降，請對CVT系統進行保養及點檢，必要時更換。	
活塞塞	1000公里以前若過嚴使用可能使活塞、活塞環及汽缸體磨損或卡缸請清掃或搪缸或新品更換。	
燃油噴嘴	每1000公里時或長時間放置未使用時需清潔燃油噴嘴積碳或膠質。	
水箱散熱片及水箱前保護網	每1000公里檢查及清潔，車主行駛區域屬多塵埃及多雨狀況等請提前清潔保養。	
ABS輪速感知器/讀取盤	每5000公里須進行保養及點檢，必要時更換新品。	

電瓶檢查

本機型採用免補充水式電瓶。

電瓶不需補充電池液。

檢查電瓶電壓：

利用電壓錶檢查電瓶電壓須滿 12V 以上，若電壓太低須拆下電瓶並充滿電。

更換——外蓋拆卸與安裝

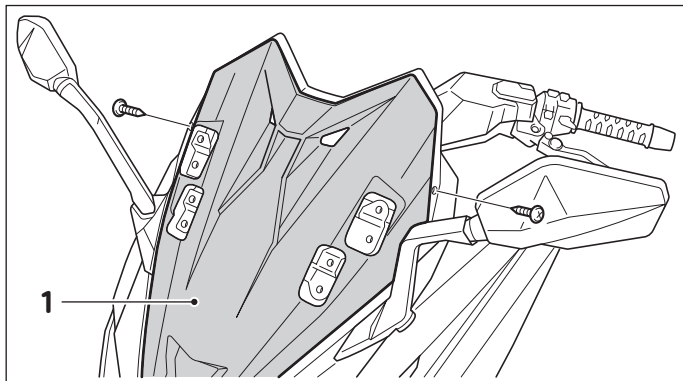

1: 擋風鏡

Attention

外蓋上都會有卡榫及凹槽的設計，為避免將卡榫拔斷或因銳角的部位造成受傷，在拆、裝外蓋時請小心操作。若您擔心拔斷卡榫，請交由光陽經銷商進行。

拆卸電瓶

1. 旋出擋風鏡前覆蓋的螺絲。
2. 拆下螺絲，取下擋風鏡。
3. 拆下擋風鏡隔板支架。
4. 移除儀表前蓋
5. 旋出電瓶蓋的螺絲及電瓶裝頭螺絲。

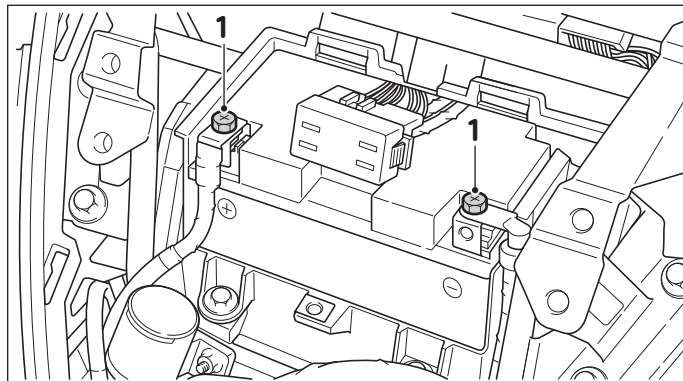

1: 電瓶螺絲

6. 取下電瓶。

安裝電瓶，請依拆卸順序反向安裝。

7 簡易的保養及維修

⊙ Attention

- ◆ 長時間未使用車輛時，電瓶會自行放電，電力會降低，從車上把電瓶拆下完全補充電後存放在陰涼通風的場所。
- ◆ 長時間未使用車輛時，請將電瓶的負極線拆下。
- ◆ 電瓶電壓太低，會顯示於儀錶板上，必須將電瓶拆下，並充滿電或請至光陽服務站檢修。
- ◆ 如果電瓶要存放超過二個月，則至少每個月要檢查一次，並視需要進行充電。
- ◆ 再次使用存放中的電瓶前，先將電瓶充飽電後再安裝。

電瓶樁頭清潔

- ◆ 電瓶樁頭部清潔時，請先將電瓶 1 支固定螺絲拆下。
- ◆ 電瓶樁頭部發生腐蝕時，請將電瓶拆下取出來清潔。
- ◆ 清潔後請將電瓶樁頭塗布一層薄的黃油或凡士林後再把電瓶裝上。

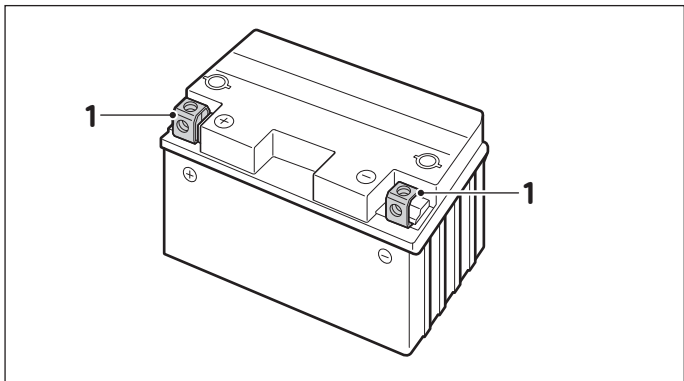

1: 電瓶樁頭

⊙ Attention

- ◆ 電瓶拆裝時，應嚴防火氣接近
- ◆ 拆卸時，必須將 KEYLESS 主開關旋轉到「OFF」位置。然後拆下負極（-）導線，再拆下正極（+）導線。安裝時先裝正極再裝負極。
- ◆ 樁頭螺帽發生鬆動時，應確實鎖緊。

電瓶使用的注意事項：

1. 因電瓶的電解液內含有硫酸成份，所以有毒且危險，不注意時會導致嚴重的灼傷。請避免與皮膚、眼睛或衣物有任何接觸。在電瓶附近作業時，請戴上護目鏡。若發生下列狀況時，請進行相關的急救措施：
 - ◆ 皮膚接觸：使用大量的清水沖洗。
 - ◆ 誤飲：喝下大量的水份或牛奶並立即送醫。
 - ◆ 眼睛接觸：用清水沖洗 15 分鐘並立即送醫。
2. 電瓶會產生爆炸性的氫氣。因此請將電瓶遠離任何火源（例如火花、火苗或點燃的香菸等）。如果在封閉的空間進行充電時，要有充足的通風。
3. 請將電瓶放置在孩童無法觸及之處。
4. 電瓶位於前擋風鏡下。拆下擋風鏡及儀表前蓋，即可看到電瓶。欲將電瓶充電，如果電瓶將要沒電，請儘速至光陽經銷商進行充電。記住，如果機車裝置越多的選購電器配件，則電瓶耗電會越快。

保險絲的更換

保險絲位於電瓶的上方。拆下電瓶蓋，即可取得保險絲。

- ◆ 把 KEYLESS主開關關閉，檢查是否保險絲熔斷。
- ◆ 保險絲更換時請依照規定容量交換。
- ◆ 交換時請先檢查燒斷原因後再更換。

保險絲規格：

ABS IGN :	MAIN RELAY :	FAN :
5A	15A	10A
USB,GRIP,SEAT :	ECU :	BACK UP :
15A	10A	10A
LIGHT :	ABS M :	BACK UP :
15A	25A	15A

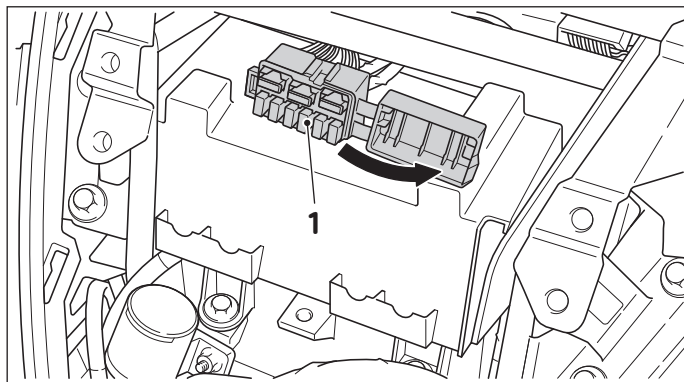

1：保險絲盒

Attention

- ◆ 電裝品類（燈類、儀錶類）更換時請使用指定規格零件。
- ◆ 如使用規格不合，保險絲易斷，電瓶負荷會不平衡。
- ◆ 洗車時盡量避免用強力水柱正面沖洗。

7 簡易的保養及維修

空氣濾清器

請依定期保養表的規定定期更換空氣濾清器濾芯。經常於多塵的環境或潮濕的地區騎乘時，應勤加檢查和更換空氣濾清器濾芯。

更換空氣濾清器濾芯

1. 移除機車外蓋
2. 拆卸空氣濾清器護蓋。
3. 旋出空氣濾清器蓋固定螺絲，取下空氣濾清器濾芯。

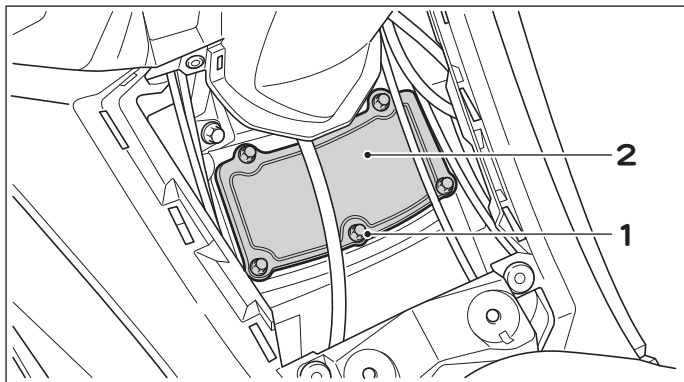

1: 固定螺絲

2: 空氣濾清器蓋

4. 取出空氣濾清器濾芯。
5. 更換新的空氣濾清器濾芯。

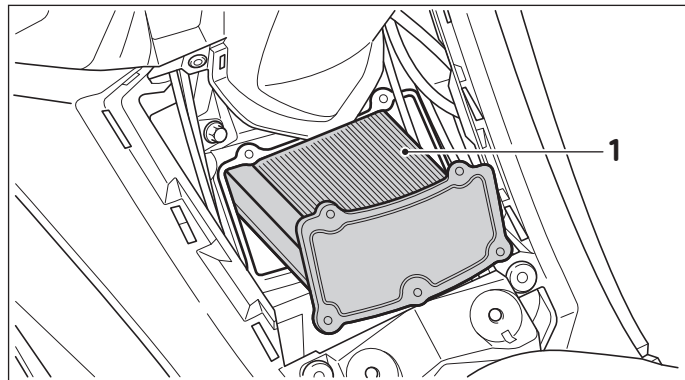

1: 空氣濾清器濾芯

濾芯更換的注意事項：

- ◆ 安裝濾清器濾芯時請確實將濾芯定位於空氣濾清器盒中。
 - ◆ 完成安裝濾清器濾芯前不可啟動引擎，以免因引擎吸入不潔空氣而造成引擎異常磨損。
 - ◆ 洗車時空氣濾清器濾芯不可浸濕，否則會影響起動不良。
6. 安裝空氣濾清器蓋並鎖緊固定螺絲。
 7. 裝回機車外蓋(*)。

⊙ Attention

- ◆ 空氣濾清器濾芯使用紙質式，每 2000 公里檢查清潔一次。
- ◆ 請每行駛 5000 公里定期換新。

CVT 傳動系統濾棉

CVT傳動系統塵埃積多，會造成車輛產生不順現象，請定期清潔與更換濾棉。

請依定期保養表保養周期清潔濾棉，及每 5000 公里更換或清潔濾棉。

更換濾棉

1. 移除右側板。
2. 移除右曲軸箱外蓋固定螺絲。
3. 移除濾棉 2 支固定螺絲。
4. 更換空氣濾棉。

裝入方法

以取下相反方法操作。

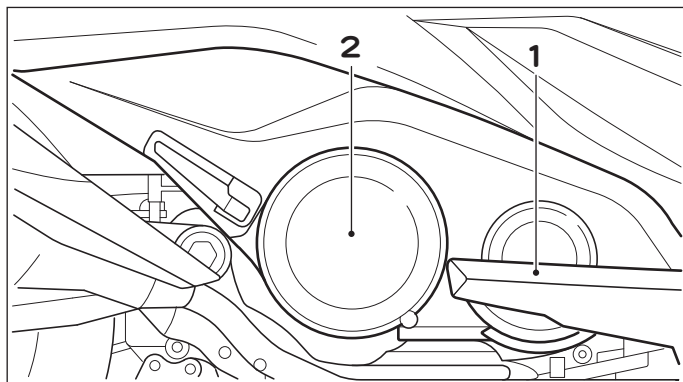

1: 右側板

2: 右曲軸箱外蓋

清潔方法

1. 移除右側板。
2. 移除右曲軸箱外蓋固定螺絲。
3. 移除濾棉 2 支固定螺絲。
4. 以空氣槍清潔濾棉本體及擦拭右曲軸箱外蓋內髒汙。

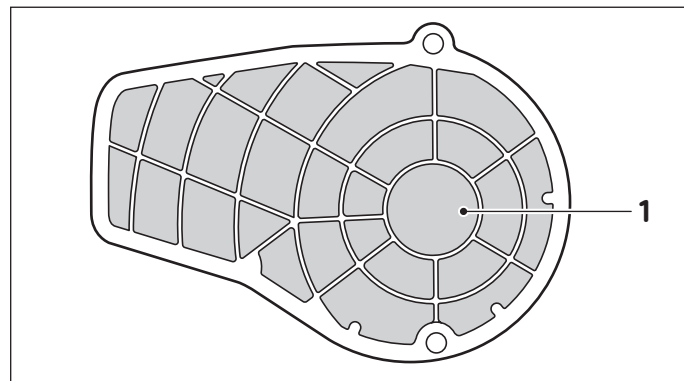

1: 濾棉本體

使用者注意事項：

1. 電瓶於 KEYLESS 主 開關 ON 狀態下，請勿拔除接線。
2. 螺栓扭力值 0.1~0.2kgf-m(勿超過 0.6kgf-m)，需使用維修用工具鎖付，勿鎖付太緊可能導致螺栓斷裂，配線鬆脫，可能產生危險意外發生。
 - 組裝後確認螺栓不會鬆脫及導線不會干涉到車架以避免可能產生危險意外發生。

7 簡易的保養及維修

3. 如使用者或服務站相關技術人員換裝排氣管前，請先拔除含氧感知器接頭。

⊙ Attention

當車輛置放或行駛於潮濕環境（如下雨天或洗車…等），車子儀錶及燈類燈罩的內部會因內、外的溫度不同，會產生暫時性的起霧，這並不表示儀錶品質問題。但如果儀表及燈類燈罩內部上，有大量水滴或積水現象時，請到光陽經銷門市接受服務。

機油交換

交換時期

第一次行駛 300 公里更換機油，以後每行駛 2000 公里更換一次。為確保引擎優越之性能，請每行 1000 公里即檢查機油量，如發現不足時請添入機油至標準量為止。

機油容量：

分解時：3.0L(全容量)

交換時：2.6L(不含機油濾清器)

2.7L(含機油濾清器)

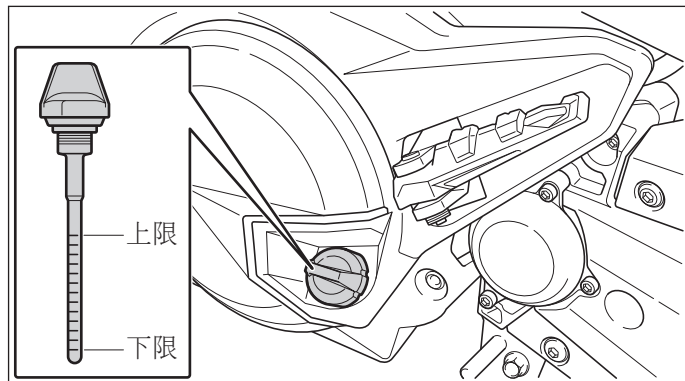

⊙ Attention

如使用頻率低，六個月騎乘未超過 5000km 時，機油仍可能會因時間產生劣化，所以建議更換機油，以防機油劣化損壞引擎。

機油適用溫度表

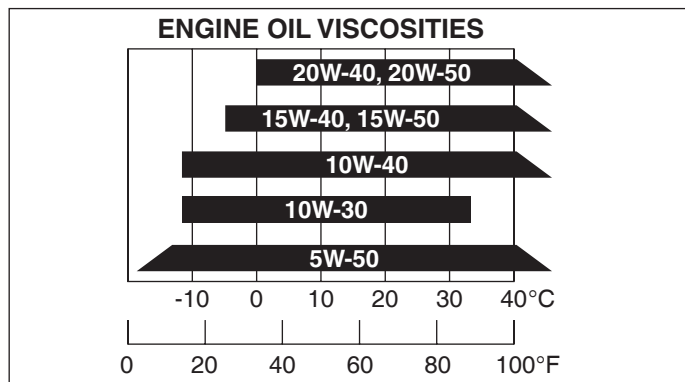

Attention

為了防止使用到劣質之機油，交換時請駕臨光陽經銷商門市更換。

交換時期

- 取下機油量尺。
 - 拆下洩油螺栓，使油全部流出。
 - 引擎暖機後更換可使機油更易流出。
- 將濾油網清潔後再裝入，洩油螺栓擦淨後鎖緊。
- 注入新機油，注入量為 3.0L (如不含機油濾清器交換量為 2.6L)。
- 機油量尺需確實旋緊。
- 引擎運轉暖機後，靜置一分鐘後，依機油量尺確認機油量。

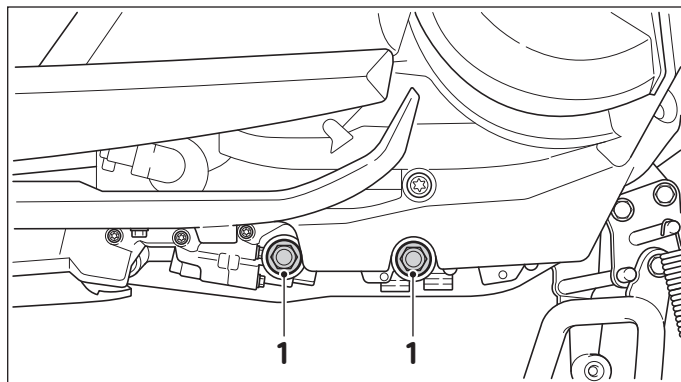

1: 洩油螺栓

Attention

- ◆ 建議使用四行程光陽原廠機油。
- ◆ 下面條件下使用會使機油較易劣化，請提前更換。
 - 常在碎石路面行駛。
 - 常在短距離行駛。
 - 空速運轉時間較多。
 - 寒冷地區使用。
- ◆ 機油補充時，油量請勿超出機油量上限記號。
- ◆ 廠牌、等級不同、低品質機油，請勿混用以免造成引擎故障。
- ◆ 引擎熱時更換機油，應謹防皮膚燙傷。

機油濾清器濾芯鎖緊扭力：

11 N-m (110 kgf-cm)

引擎機油洩油螺栓鎖緊扭力：

9 N-m (90 kgf-cm)

磁鐵螺絲鎖緊扭力：

28 N-m (280 kgf-cm)

機油更換注意事項

- ◆ 機油量，過多或過少都會影響引擎性能。
過多時－引擎運轉、摩擦部抵抗增大，出力降低，運轉中油溫上昇，會使機油提早劣化。
過少時－引擎運轉摩擦部機油供應量減少，使機件發生磨損，燒粘等原因。
- ◆ 廠牌、等級不同機油，以及低品質機油，請勿混用，否則易造成引擎故障。
- ◆ 光陽特使機油，在製造過程中均添有各種添加劑在內（例：油精類……）。
- ◆ 市面上任意購買添加劑注入混用，會使油性劣化，影響潤滑性能並縮短引擎壽命。

火星塞檢查、調整

電極污染，間隙過大會使跳火不完全。

清除方法

利用火星塞清潔器清除最佳。

如無清潔器可用針刷清除。

調整

火星塞間隙正常為 0.7 ~ 0.8mm（如圖所示）。

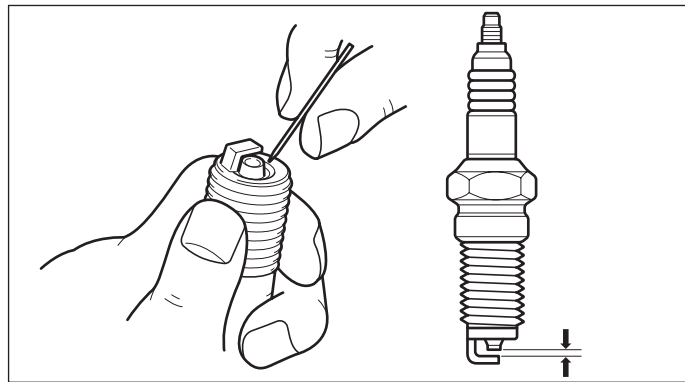
**指定火星塞：**

(NGK) CR7E

指定以外火星塞請勿使用。

⦿ Attention

- ◆ 引擎停止後熱度很高謹防燙傷。
- ◆ 先將火星塞用手扭緊後，用火星塞扳手鎖緊。

鎖緊扭力：

100-140 kgf-cm

冷卻水檢查

為了安全，在騎乘機車前請先檢查冷卻液的液位，請依定期保養表規定的間隔更換冷卻液。

檢查冷卻水量

1. 將機車停放於平整的地面後以主腳架立起。

⦿ Attention

- ◆ 為避免引擎的溫度而導致誤判冷卻液量，請等待引擎冷卻後再檢查冷卻液量。
 - ◆ 傾斜的車身會導致冷卻液量的誤判。
2. 透過預備水箱的檢查視窗檢查冷卻水量。冷卻液量需在上限「F」和下限「L」記號之間。

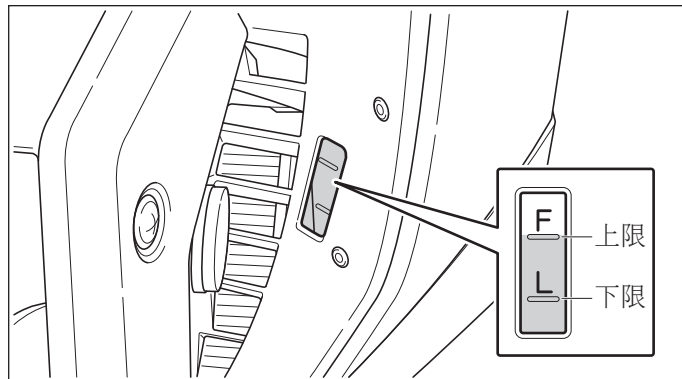

7 簡易的保養及維修

⦿ Attention

- ◆ 騎乘前，檢查水箱，水管是否漏水情形？
- ◆ 檢查車子停放之地面是否有漏水現象？
- ◆ 行駛前，需確認水箱散熱片或水箱前保護網是否有異物，如有異物必須排除否則會降低冷卻功能，嚴重狀況可能導致車輛引擎損壞。

冷卻水補給（預備水箱注入）

1. 在平坦的地方把車子保持正直的狀態立起。
2. 打開預備水箱蓋 4（拆卸螺絲 1 及護蓋 2），補充冷卻水至上限位置。

冷卻水位下降太多，則表示有異常現象，請至光陽經銷商進行檢查維修。

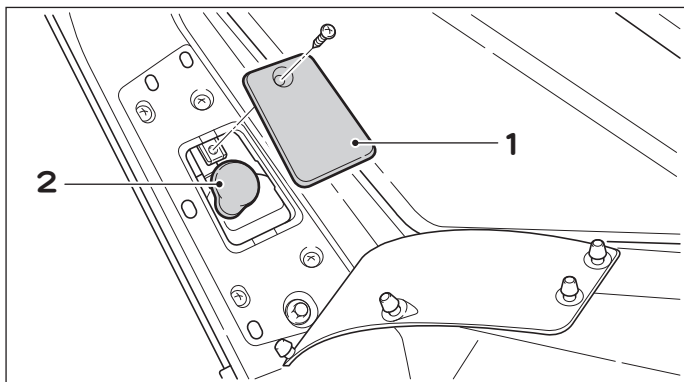

1：護蓋

2：水箱蓋

⦿ Attention

- ◆ 車輛行駛後，水溫極高，切勿打開水箱蓋。
- ◆ 冷卻液混調時請使用軟水。
- ◆ 使用劣質品冷卻水會使水箱的壽命縮短，應特別注意。
- ◆ 水箱冷卻水每一年或 10000 公里更換 1 次。
- ◆ 冷卻水補充時請加入適當比例之水箱精，以確保冷卻系統之性能。

車輛故障時：

行駛中，如發生故障，請到光陽經銷門市檢修，建議使用正廠零件更換。

引擎不發動，行駛中停止時，請先檢查下列項目：

- ◆ 汽油油量是否足夠？
- ◆ 儀表燃油錶指示是否接近 E 區，請補給 95 以上無鉛汽油。
- ◆ 發動引擎方法是否正確？
- ◆ 其他，是否機件發生問題？

機車資料記錄收集

此機型的ECU可收集及記錄該機車之運轉相關資訊，用以協助車輛故障診斷及排除。

這些資訊需使用光陽專用的診斷工具連接至機車的診斷接頭才能取得，例如執行保養檢查或維修程序時。

如右圖示

光陽機型可能感知器及記錄資訊因機種而異，但主要資訊為：

- 1.機車狀態及引擎性能資訊。
- 2.機車噴射與排放相關資訊。

除非有下列情形，光陽機車公司不會將這些資訊洩漏給第三方：

- 1.經車輛使用人及所有者同意。
- 2.法律規定必須時。
- 3.因訴訟而提交法院時。
- 4.因研發之用途，且該資訊內容與個別機車或車主無關時。



SAA1AA

項目	規格	項目	規格
引擎型式	SAA1	軸距	1580 mm
排氣量	550.4 c.c.	淨重 (整備重)	225 kg
缸徑 衝程	69*73.6	前輪胎	120/70-R15
壓縮比	11	後輪胎	160/60-R15
變速方式	CVT	使用燃料	95 無鉛汽油以上
離合器	濕式離合器	電瓶容量	12V 11Ah(TTZ12S)
點火方式	ECU 控制全晶式點火	火星塞	NGK CR7E
起動方式	電起動		
機油容量	3.0L		
全長	2165 mm		
全寬	795 mm		
全高	1400 mm		

AK 550 系列使用說明書
台灣光陽工業股份有限公司
第一版-2017年6月
版權所有，翻印必究